

TCC450

## **GASOLINE FLOOR CUTTER**

*CORTADORA DE PISO A GASOLINA*

*CORTADORA DE PISO À GASOLINA*

PLEASE READ THIS MANUAL CAREFULLY. IT CONTAINS INFORMATION FOR YOUR SAFETY.

POR FAVOR, LEA ATENTAMENTE ESTE MANUAL. CONTIENE INFORMACIÓN PARA SU SEGURIDAD.

POR FAVOR, LEIA ATENTAMENTE ESTE MANUAL. ELE CONTÉM INFORMAÇÕES PARA SUA SEGURANÇA.

## **OWNER'S MANUAL**

**GUÍA DEL PROPIETARIO • MANUAL DO PROPRIETÁRIO**





## INDEX / INDICE / SUMÁRIO

**06**

**SAFETY SYMBOLS / SIMBOLOS DE SEGURIDAD / SIMBOLOS DE SEGURANÇA**

**07**

**SPECIFICATIONS / ESPECIFICACIONES / ESPECIFICAÇÕES**

**08**

**EQUIPMENT PARTS POSITION / COMPONENTES DEL EQUIPO / COMPONENTES DO EQUIPAMENTO**

**10**

**CARES WHEN OPERATING YOUR EQUIPMENT / CUIDADOS AL OPERAR SU EQUIPO / CUIDADOS AO OPERAR EQUIPAMENTO - I**

**11**

**CARES WHEN OPERATING YOUR EQUIPMENT / CUIDADOS AL OPERAR SU EQUIPO / CUIDADOS AO OPERAR EQUIPAMENTO - II**

**12**

**CARES WHEN OPERATING YOUR EQUIPMENT / CUIDADOS AL OPERAR SU EQUIPO / CUIDADOS AO OPERAR EQUIPAMENTO - III**

**13**

**CARES WHEN OPERATING YOUR EQUIPMENT / CUIDADOS AL OPERAR SU EQUIPO / CUIDADOS AO OPERAR EQUIPAMENTO - IV**

**14**

**INSPECTION BEFORE OPERATING / INSPECCIÓN ANTES DEL FUNCIONAMIENTO / INSPEÇÃO ANTES DO FUNCIONAMENTO**

**16**

**INSTALLING THE CUTTER DISC / INSTALANDO EL DISCO DE CORTE / INSTALANDO O DISCO DE CORTE**

**17**

**DEPTH ADJUSTMENT / AJUSTE DE LA PROFUNDIDAD / AJUSTANDO A PROFUNDIDADE**

**18**

**DISC COOLING / ENFRIAMIENTO DEL DISCO / RESFRIAMENTO DO DISCO**

**19**

**HOW TO CUT / COMO CORTAR / COMO CORTAR - I**

**20**

**HOW TO CUT / COMO CORTAR / COMO CORTAR - II**

**21**

**CHECKING THE OIL ENGINE LEVEL / VERIFICANDO EL NIVEL DE ACEITE DEL MOTOR / VERIFICANDO O NÍVEL DE ÓLEO DO MOTOR - I**

**22**

**CHECKING THE OIL ENGINE LEVEL / VERIFICANDO EL NIVEL DE ACEITE DEL MOTOR / VERIFICANDO O NÍVEL DE ÓLEO DO MOTOR - II**

**23**

**FUELING THE TANK / ABASTECENDO EL TANQUE DE COMBUSTIBLE / ABASTECENDO O TANQUE DE COMBUSTÍVEL**

**24**

**STARTING THE ENGINE WITH MANUAL STARTER / ENCENDIENDO EL MOTOR CON ARRANQUE MANUAL / LIGANDO O MOTOR COM PARTIDA MANUAL - I**

**25**

**STARTING THE ENGINE WITH MANUAL STARTER / ENCENDIENDO EL MOTOR CON ARRANQUE MANUAL / LIGANDO O MOTOR COM PARTIDA MANUAL - II**

**26****SETTING ENGINE SPEED / ESTABLECIENDO LA VELOCIDAD DEL MOTOR / ESTABELECENDO A VELOCIDADE DO MOTOR****27****STOPPING THE ENGINE WITH MANUAL STARTER / APAGANDO EL MOTOR COM ARRANQUE MANUAL / DESLIGANDO O MOTOR COM PARTIDA MANUAL****28****MAINTENANCE SCHEDULE / CRONOGRAMA DE MANTENIMIENTO / CRONOGRAMA DE MANUTENÇÃO****29****REPLACING THE ENGINE OIL / CAMBIANDO EL ACEITE DEL MOTOR / TROCANDO O ÓLEO DO MOTOR - I****30****REPLACING THE ENGINE OIL / CAMBIANDO EL ACEITE DEL MOTOR / TROCANDO O ÓLEO DO MOTOR - II****31****BELT TENSION ADJUSTMENT / AJUSTE LA TENSION DE LA CORREA / AJUSTE DE TENSÃO DA CORREIA****32****CHANGING THE BELT / CAMBIANDO LA CORREA / TROCANDO A CORREIA****33****CLEANING THE SPARK PLUG / LIMPIANDO LA BUJÍA / LIMPANDO A VELA - I****34****CLEANING THE SPARK PLUG / LIMPIANDO LA BUJÍA / LIMPANDO A VELA - II****35****HANGING THE SPARK PLUG / CAMBIANDO LA BUJÍA / TROCANDO A VELA - I****36****HANGING THE SPARK PLUG / CAMBIANDO LA BUJÍA / TROCANDO A VELA - II****37****CLEANING THE CARBURETOR CUP / LIMPIEZA DEL VASO DEL CARBURADOR / LIMPEZA DA CUBA DO CARBURADOR - I****38****CLEANING THE CARBURETOR CUP / LIMPIEZA DEL VASO DEL CARBURADOR / LIMPEZA DA CUBA DO CARBURADOR - II****39****OIL BATH FILTER MAINTENANCE / MANTENIMIENTO DEL FILTRO BAÑADO A ACEITE / MANUTENÇÃO DO FILTRO BANHADO A ÓLEO****40****IDDL E ADJUSMENT / REGULAJE DE LA MARCHA LENTA / REGULAGEM DA MARCHA LENTA****41****STORAGE / ALMACENAMIENTO / ARMAZENAMENTO - I****42****STORAGE / ALMACENAMIENTO / ARMAZENAMENTO - II****43****STORAGE / ALMACENAMIENTO / ARMAZENAMENTO - III****44****TRANSPORT / TRANSPORTE / TRANSPORTE**

## PREFACE

Thank you for purchasing TOYAMA product.

This manual covers the operation and maintenance of your product. The information and specifications included in this publication were in effect at the time of approval for printing. No part of this publication may be reproduced without written permission. This manual should be considered a permanent part of this product and should remain with it. The illustration may vary according to the model.

Keep this owner's manual handy, so you can refer to it at any time. This owner's manual is considered a permanent part of the product and should remain with the product if resold.

If a problem should arise, or if you have any questions about the product, consult you authorized TOYAMA dealer.

## PROLOGO

Gracias por comprar este Producto TOYAMA.

*Este manual cubre la operación y el mantenimiento de este producto. La información y las especificaciones incluidas en esta publicación son efectivas para la fecha de aprobación de impresión.*

*Ninguna parte de esta publicación puede ser reproducida sin autorización. Este manual debe ser considerado parte permanente del producto y debe mantenerse con el producto en caso de ser revendido. Algunos detalles podrán cambiar dependiendo del modelo.*

*Conserve este manual a la mano para que usted se pueda referir a él en cualquier momento. En caso de presentarse algún problema, o si usted tienen alguna pregunta sobre el producto, contacte a su distribuidor TOYAMA.*

## PREFÁCIO

Obrigado por adquirir um Produto TOYAMA.

Este manual contém informações para operação e manutenção do seu produto. As informações e especificações incluídas nesta publicação estavam em vigor no momento da aprovação para impressão. Nenhuma parte desta publicação pode ser reproduzida sem permissão por escrito. A ilustração pode variar de acordo com cada modelo de equipamento.

Mantenha este manual do proprietário sempre disponível, para que consiga consultá-lo a qualquer momento. Este manual é considerado uma parte permanente do seu produto e deve acompanhar o equipamento ao ser revendido.

















Ao surgir um problema, ou se você tem dúvidas sobre o seu produto, consulte o seu revendedor autorizado TOYAMA.

**SAFETY SYMBOLS / SIMBOLOS DE SEGURIDAD / SÍMBOLOS DE SEGURANÇA**

The following symbols are intended to remind you of the safety precautions to be followed.

Los siguientes símbolos tienen el objetivo de recordarle las precauciones de seguridad que deben respetarse.

Os símbolos seguintes tem o objetivo de lembrá-lo sobre as precauções de segurança que devem ser respeitadas.

 <p><b>READ MANUAL</b> LEA EL MANUAL LEIA O MANUAL</p>	 <p><b>WEAR EAR PROTECTORS</b> UTILICE PROTECCIÓN AURICULAR USAR PROTEÇÃO DE OUVIDO</p>
 <p><b>RESPIRATORY PROTECTION</b> UTILICE PROTECCIÓN RESPIRATORIA USAR PROTEÇÃO RESPIRATÓRIA</p>	 <p><b>WEAR SAFETY GLOVES</b> UTILICE GUANTES DE SEGURIDAD USAR LUVAS DE SEGURANÇA</p>
 <p><b>WEAR PROTECTIVE FOOTWEAR</b> UTILICE CALÇADOS PROTECTORES USAR CALÇADOS DE PROTEÇÃO</p>	 <p><b>EAR, EYE AND HEAD PROTECTION</b> UTILICE PROTECCIÓN PARA LOS OJOS, OÍDOS Y CABEZA USAR PROTEÇÃO PARA OS OLHOS, OUVI- DOS E CABAÇA</p>
 <p><b>WARNING</b> AVISO AVISO</p>	 <p><b>ROTATING PARTS</b> PARTES MÓBILES PARTES MÓVEIS</p>
 <p><b>WARNING ELECTRICITY</b> RIESGO ELÉCTRICO RISCO ELÉTRICO</p>	 <p><b>FLAMMABLE MATERIAL</b> MATERIAL INFLAMABLE MATERIAL INFLAMÁVEL</p>
 <p><b>TIPOVER HAZARD</b> RIESGO DE DEZLIZAMIENTO RISCO DE TOMBAMENTO</p>	 <p><b>RISK OF SLIPPING</b> RIESGO DE DESLIZAR RISCO DE ESCORREGAR</p>
 <p><b>BURN HAZARD</b> RIESGO DE QUEMADURA RISCO DE QUEIMADURA</p>	 <p><b>TOXIC AIR</b> AIRE COM CONTAMINATES AR COM CONTAMINANTES</p>
 <p><b>HEAT/HOT SURFACE</b> SUPERFICIE CALIENTE SUPERFÍCIE QUENTE</p>	 <p><b>KICKBACK</b> CONTRAGOLPE REBOTE</p>
 <p><b>HIGH TEMPERATURE</b> ALTA TEMPERATURA ALTA TEMPERATURA</p>	 <p><b>RISK OF INJURY</b> RIESGO DE LESION RISCO DE LESÃO</p>

**SPECIFICATIONS / ESPECIFICACIONES / ESPECIFICAÇÕES**

<b>MODEL / MODELO / MODELO</b>	<b>TCC450</b>
<b>TYPE / TIPO / TIPO:</b>	<b>FLOOR CUTTER, 4 STROKE ENGINE GASOLINE AIR COOLED MONO CYLINDER</b> CORTADORA DE PISO, MOTOR 4 TIEMPOS REFRIGERADO POR AIRE MONO CILÍNDRICO CORTADORA DE PISO, MOTOR 4 TEMPOS GASOLINA REFRIGERADO A AR MONOCILÍNDRICO
<b>DISPLACEMENT / CILINDRADA / CILINDRADA:</b>	<b>389 cm<sup>3</sup></b>
<b>MAXIMUM POWER / POTENCIA MÁXIMA / POTÊNCIA MÁXIMA:</b>	<b>13,0 Hp</b>
<b>SPEED / ROTACIÓN / ROTAÇÃO:</b>	<b>3600 rpm</b>
<b>OIL CAPACITY / CAPACIDAD DE ACEITE / CAPACIDADE ÓLEO:</b>	<b>1,1 L</b>
<b>FUEL TANK CAPACITY / CAPACIDAD DEL TANQUE DE COMBUSTIBLE / CAPACIDADE DO TANQUE DE COMBUSTÍVEL:</b>	<b>6,5 L</b>
<b>RECOMMENDED OIL / ACEITE RECOMENDADO / ÓLEO RECOMENDADO:</b>	<b>10W 30</b>
<b>SPARK PLUG MODEL / MODELO DE LA BUJÍA / MODELO DA VELA:</b>	<b>TSP-4SS</b>
<b>STARTING SYSTEM / SISTEMA DE ARRANQUE / SISTEMA DE PARTIDA:</b>	<b>RECOIL START / ARRANQUE MANUAL / MANUAL RETRÁTIL</b>
<b>AIR FILTER / FILTRO DE AIRE / FILTRO DE AR:</b>	<b>OIL BATH / BAÑO DE ACEITE / BANHADO DE ÓLEO</b>
<b>TILLING DEPTH / PROFUNDIDAD DEL CORTE / PROFUNDIDADE DO CORTE:</b>	<b>15 cm</b>
<b>SIZE OF THE DISK / TAMAÑO DE DISCO / TAMANHO DO DISCO:</b>	<b>30/45 cm</b>
<b>WATER TANK CAPACITY / CAPACIDAD DEL TANQUE DE AGUA / CAPACIDADE DO TANQUE DE ÁGUA</b>	<b>30 L</b>
<b>BOX DIMENSIONS / DIMENSIONES DE LA CAJÁ / DIMENSÕES DA CAIXA:</b>	<b>900 x 570 x 950 mm</b>
<b>GROSS WEIGHT / PESO BRUTO / PESO BRUTO:</b>	<b>119 kg</b>
<b>NET WEIGHT / PESO NETO / PESO LÍQUIDO:</b>	<b>115 kg</b>



EQUIPMENT PARTS POSITION / COMPONENTES DEL EQUIPO / COMPONENTES DO EQUIPAMENTO

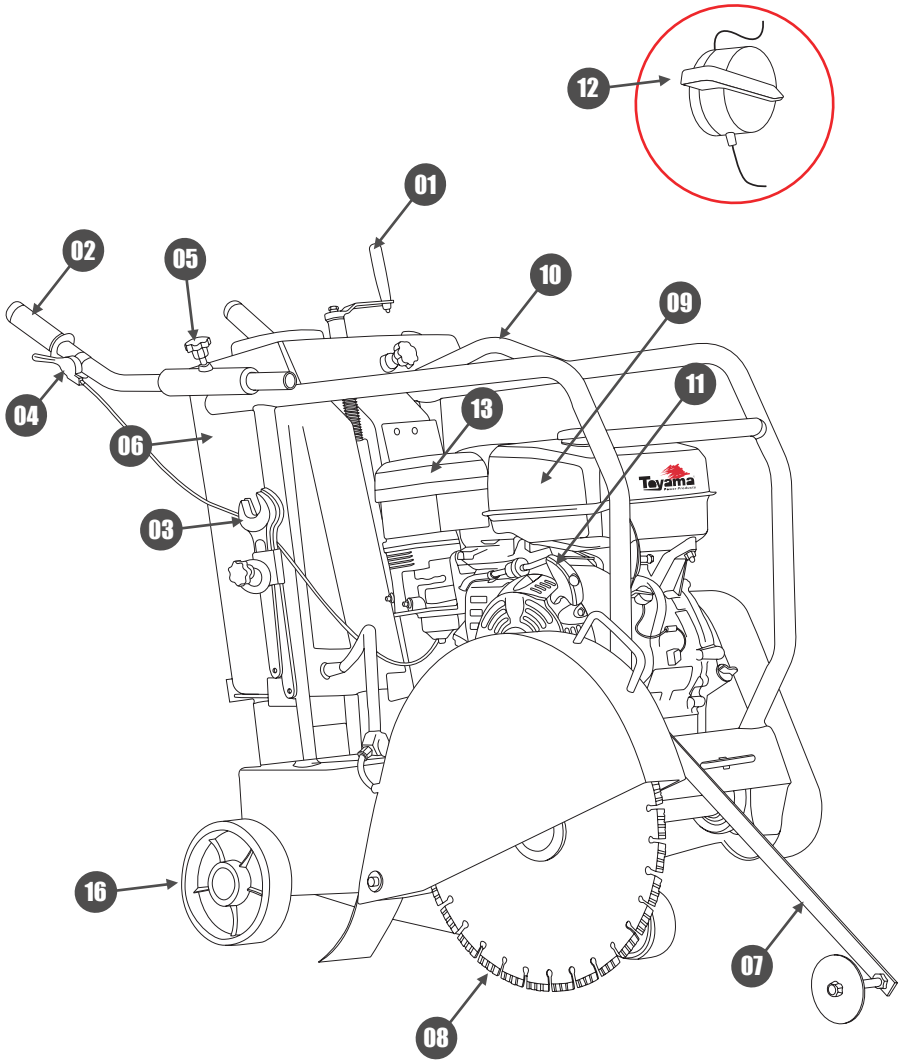

**EQUIPMENT PARTS POSITION / COMPONENTES DEL EQUIPO / COMPONENTES DO EQUIPAMENTO**

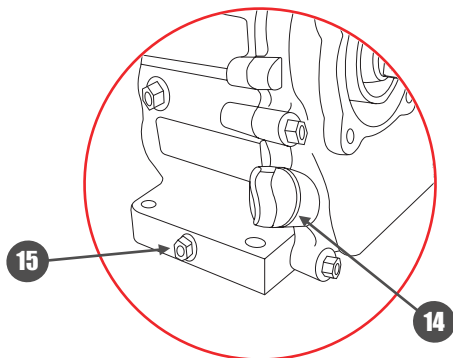

**ENGLISH**

- 01. DEPTH ADJUSTER**
- 02. HANDLEBAR**
- 03. KEYSSET**
- 04. CLUTCH ACCELERATOR**
- 05. HANDLEBAR ADJUST**
- 06. WATER TANK**
- 07. RULER**
- 08. CUTTER DISC**
- 09. FUEL TANK**
- 10. LIFTING HANDLE**
- 11. RECOIL START**
- 12. ON / OFF SWITCH**
- 13. OIL BATH AIR FILTER**
- 14. LEVER OIL DIPSTICK**
- 15. ENGINE OIL DRAIN**
- 16. WHEELS**

**ESPAÑOL**

- 01. REGULADOR DE PROFUNDIDAD**
- 02. MANILLAR**
- 03. JUEGO DE LLAVES**
- 04. PALANCA DEL ACCELERADOR**
- 05. REGULADOR DEL MANILLAR**
- 06. DEPÓSITO DE AGUA**
- 07. REGLA**
- 08. DISCO DE CORTE**
- 09. TANQUE DE COMBUSTIBLE**
- 10. ASA DE ELEVACIÓN**
- 11. ARRANQUE RETRÁCTIL**
- 12. INTERRUPTOR ENCIENDE/APAGA**
- 13. FILTRO DE AIRE BAÑADO A ACEITE**
- 14. VARILLA DEL NIVEL DE ACEITE**
- 15. DRENAJE DE ACEITE DEL MOTOR**
- 16. RUEDAS**

**PORTUGUÊS**

- 01. REGULADOR DE PROFUNDIDADE**
- 02. GUIDÃO**
- 03. JOGO DE CHAVES**
- 04. ALAVANCA DO ACCELERADOR**
- 05. REGULAGEM DO GUIDÃO**
- 06. RESERVATÓRIO DE ÁGUA**
- 07. RÉGUA**
- 08. DISCO DE CORTE**
- 09. TANQUE DE COMBUSTÍVEL**
- 10. ALÇA PARA IÇAMENTO**
- 11. PARTIDA RETRÁTIL**
- 12. INTERRUPTOR LIGA/DESLIGA**
- 13. FILTRO DE AR BANHADO A ÓLEO**
- 14. VARETA DE NÍVEL DE ÓLEO**
- 15. DRENO DO ÓLEO DO MOTOR**
- 16. RODAS**

## CARES WHEN OPERATING YOUR EQUIPMENT / CUIDADOS AL OPERAR SU EQUIPO / CUIDADOS AO OPERAR EQUIPAMENTO - I



1

**READ THE MANUAL CAREFULLY;**  
*LEA EL MANUAL CON ATENCIÓN;*  
LEIA O MANUAL COM ATENÇÃO;

**NEVER USE THIS EQUIPMENT WHEN YOU ARE TIRED, SLEEPY, ON THE EFFECT OF ALCOHOL, DRUGS OR OTHER SUBSTANCES;**  
*NUNCA UTILICE ESTE EQUIPO CUANDO ESTÉ CANSADO, SOMNOLIENTO, SOBRE EL EFECTO DE ALCOHOL, DROGAS U OTRAS SUSTANCIAS;*  
NUNCA UTILIZE ESTE EQUIPAMENTO QUANDO ESTIVER CANSADO, SONOLENTO, SOBRE O EFEITO DE ÁLCOOL, DROGAS OU OUTRAS SUBSTÂNCIAS;



2

**DO NOT OPERATE THE EQUIPMENT INDOORS. THE GASES EMITTED FROM THE EXHAUST CONTAIN CARBON MONOXIDE THAT CAN BE HARMFUL TO HEALTH;**  
*NO OPERE EL EQUIPO EN LUGARES CERRADOS. LOS GASES EMITIDOS POR EL ESCAPE CONTIENEN MONÓXIDO DE CARBONO QUE PUEDEN PERJUDICAR LA SALUD;*  
NÃO OPERE O EQUIPAMENTO EM LOCAIS FECHADOS. OS GASES EMITIDOS PELO ESCAPE CONTÊM MONÓXIDO DE CARBONO QUE PODEM PREJUDICAR A SAÚDE;



3

**NEVER USE THE PRODUCT IN WET CONDITIONS SUCH AS RAIN, SNOW, STORMS, ETC;**  
*NUNCA UTILICE EL PRODUCTO EN AMBIENTES MOJADOS, SOBRE LLUVIA, NIEVE, TORMENTAS, ETC;*  
NUNCA UTILIZE O PRODUTO EM AMBIENTES MOLHADOS, SOBRE CHUVA, NEVE, TEMPESTADES ETC;



4

**WHEN USING THE PRODUCT, MAKE SURE THAT CHILDREN, UNAUTHORIZED PERSONS OR ANIMALS ARE AT A SAFE DISTANCE AT LEAST 15 METERS AWAY FROM THE EQUIPMENT;**  
*CUANDO UTILICE EL PRODUCTO, ANTES DE CONECTAR EL EQUIPO, ASEGÚRESE DE QUE LOS NIÑOS, LAS PERSONAS NO AUTORIZADAS O LOS ANIMALES ESTÉN A UNA DISTANCIA SEGURA DE AL MENOS 15 METROS;*  
QUANDO FOR UTILIZAR O PRODUTO, ANTES DE LIGAR O EQUIPAMENTO, CERTIFIQUE-SE QUE CRIANÇAS, PESSOAS NÃO AUTORIZADAS OU ANIMAIS ESTEJAM A UMA DISTÂNCIA SEGURA, NO MÍNIMO 15 METROS;



5

**NEVER ALLOW CHILDREN OR USERS WHO ARE UNABLE TO UNDERSTAND THE INSTRUCTIONS GIVEN IN THIS MANUAL TO USE THE ENGINE;**  
*NUNCA PERMITA QUE NIÑOS O USUARIOS INCAPACES DE COMPRENDER LAS INSTRUCCIONES DADAS EN ESTE MANUAL UTILICEN EL MOTOR;*  
NUNCA PERMITA QUE CRIANÇAS OU USUÁRIOS INCAPAZES DE COMPREENDER AS INSTRUÇÕES DADAS NESTE MANUAL UTILIZEM O MOTOR;



6

**WARNING / ATENCION / ATENÇÃO**



## CARES WHEN OPERATING YOUR EQUIPMENT / CUIDADOS AL OPERAR SU EQUIPO / CUIDADOS AO OPERAR EQUIPAMENTO - II



7

**BE SURE TO KEEP THIS MANUAL ACCESSIBLE SO THAT YOU CAN CONSULT ANY DOUBTS; ASEGÚRESE DE MANTENER ESTE MANUAL DE FORMA ACCESIBLE, PARA QUE PUEDA SER CONSULTADO CUANDO EXISTAN DUDAS; CERTIFIQUE-SE DE MANTER ESTE MANUAL DE MODO ACESSÍVEL, PARA QUE CONSIGA CONSULTAR EM EVENTUAIS DÚVIDAS;**

**ALWAYS MAKE SURE TO INCLUDE THIS MANUAL WHEN SELLING, LENDING, OR TRANSFERRING OWNERSHIP OF THIS PRODUCT; ASEGÚRESE SIEMPRE DE INCLUIR ESTE MANUAL CUANDO VENDA, PRESTE, O TRANSFERA LA PROPIEDAD DE ESTE PRODUCTO; CERTIFIQUE-SE SEMPRE DE INCLUIR ESTE MANUAL QUANDO VENDER, EMPRESTAR, OU TRANSFERIR A PROPRIEDADE DESTE PRODUTO;**

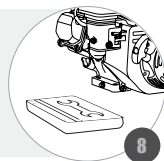

8



9

**WHEN WORKING CLOSE TO EXCAVATED TRENCHES, OPERATE WITH CARE; CUANDO TRABAJE CERCA DE ZANJAS EXCAVADAS, OPERE CON CUIDADO; QUANDO TRABALHAR PRÓXIMO DE VALAS ESCAVADAS, OPERE COM CUIDADO;**

**THIS EQUIPMENT IS HEAVY AND SHOULD NOT BE PICKED UP BY A SINGLE PERSON, GET HELP OR USE LIFTING EQUIPMENT; ESTE EQUIPO ES PESADO Y NO DEBE SER LEVANTADO POR UNA SOLA PERSONA, OBTENGA AYUDA O UTILICE EQUIPOS DE ELEVACIÓN; ESTE EQUIPAMENTO É PESADO E NÃO DEVERÁ SER LEVANTADO POR UMA ÚNICA PESSOA, OBTENHA AJUDA OU UTILIZE EQUIPAMENTOS DE ELEVAÇÃO;**

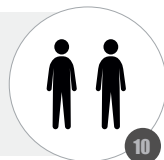

10



11

**BEFORE OPERATING, CHECK THE CONDITION OF THE EQUIPMENT, CHECK FOR CRACKS, LEAKS, LOOSE SCREWS, MISSING OR ANY MALFUNCTION. USE THE EQUIPMENT ONLY AFTER PERFORMING THE NECESSARY REPAIRS; ANTES DE OPERAR, COMPRUEBE EL ESTADO DEL EQUIPO, BUSQUE GRIETAS, FUGAS, TORNILLOS FLOJOS, FALTANTES O CUALQUIER AVERÍA. UTILICE EL EQUIPO SÓLO DESPUÉS DE REALIZAR LAS DEBIDAS REPARACIONES; ANTES DE OPERAR, VERIFIQUE O ESTADO DO EQUIPAMENTO, PROCURE POR RACHADURAS, VAZAMENTOS, PARAFUSOS FROUXOS, FALTANTES OU QUALQUER AVARIA. USE O EQUIPAMENTO SOMENTE APÓS REALIZAR OS DEVIDOS CONSERTOS;**

**NEVER WEAR WIDE CLOTHING, SHORTS, SHORTS, OPEN SHOES, LOOSE HAIR, ETC. ALWAYS USE THE RECOMMENDED PROTECTIVE EQUIPMENT; NUNCA UTILICE VESTIMENTAS ANCHAS, PANTALONES CORTOS, BERMUDAS, ZAPATOS ABIERTOS, PELO SUELTO, ETC. UTILICE SIEMPRE LOS EQUIPOS DE PROTECCIÓN RECOMENDADOS; NUNCA UTILIZE VESTIMENTAS LARGAS, CALÇÕES, BERMUDAS, SAPATOS ABERTOS, CABELO SOLTO, ETC. UTILIZE SEMPRE OS EQUIPAMENTOS DE PROTEÇÃO RECOMENDADOS;**



12

**WARNING / ATENCION / ATENÇÃO**



**CARES WHEN OPERATING YOUR EQUIPMENT / CUIDADOS AL OPERAR SU EQUIPO /**  
CUIDADOS AO OPERAR EQUIPAMENTO - III

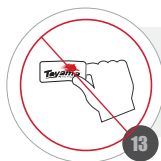

**NEVER REMOVE THE DECALS THAT COME WITH THE PRODUCT;**  
*NUNCA RETIRE LAS CALCOMANÍAS QUE ACOMPAÑAN EL PRODUCTO;*  
*NUNCA REMOVA OS DECALQUES QUE ACOMPANHAM O PRODUTO;*

**NEVER REMODEL OR MODIFY THE PRODUCT. THESE ACTIONS RESULT IN LOSS OF WARRANTY;**  
*NO REMUEVE NI MODIFIQUE EL PRODUCTO. ESTAS ACCIONES ACARREAN LA PÉRDIDA DE LA GARANTÍA;*  
*NUNCA REMODELE OU FAÇA ADAPTAÇÕES NO PRODUTO. ESTAS AÇÕES ACARRETAM NA PERDA DA GARANTIA;*

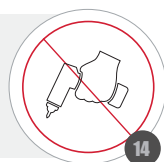

**ALWAYS KEEP NEAR THE NECESSARY TOOLS FOR PERIODIC CHECKS OR MAINTENANCE;**  
*MANTENGA SIEMPRE CERCA LAS HERRAMIENTAS NECESARIAS PARA VERIFICACIONES O MANTENIMIENTO PERIÓDICO;*  
*MANTENHA SEMPRE PRÓXIMO AS FERRAMENTAS NECESSÁRIAS PARA VERIFICAÇÕES OU MANUTENÇÕES PERIÓDICAS;*

**ALWAYS HAVE CONTAINERS SUITABLE FOR FUEL AND OIL;**  
*TENGA SIEMPRE RECIPIENTES ADECUADOS PARA EL SUMINISTRO DE COMBUSTIBLE Y ACEITE;*  
*TENHA SEMPRE RECIPIENTES ADEQUADOS PARA ABASTECIMENTO DE ÓLEO E COMBUSTÍVEL;*

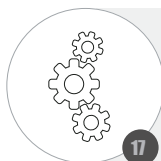
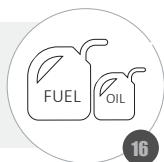

**PAY ATTENTION TO WEAR AND OVERHEATING OF PARTS. IF THERE IS ANY ABNORMALITY OF THE MACHINE, STOP THE OPERATION IMMEDIATELY AND CHECK THE MACHINE WITH CARE. TAKE THE MACHINE TO AN AUTHORIZED DEALER IF NECESSARY. NEVER OPERATE A MACHINE THAT IS NOT IN GOOD WORKING ORDER;**

*PRESTE ATENCIÓN AL DESGASTE Y SOBRECALENTAMIENTO DE PIEZAS. SI HAY ALGUNA ANORMALIDAD DE LA MÁQUINA, DETENER LA OPERACIÓN INMEDIATAMENTE Y COMPROBAR LA MÁQUINA CON CUIDADO. SI ES NECESARIO, LLEVE LA MÁQUINA A UN REPRESENTANTE AUTORIZADO. NUNCA UTILICE UNA MÁQUINA QUE NO ESTÉ EN BUENAS CONDICIONES DE USO;*

*PRESTE ATENÇÃO AO DESGASTE E SUPERAQUECIMENTO DE PEÇAS. SE HOUVER QUALQUER ANORMALIDADE DA MÁQUINA, PARAR A OPERAÇÃO IMEDIATAMENTE E VERIFICAR A MÁQUINA COM CUIDADO. SE NECESSÁRIO, LEVE A MÁQUINA A UM REPRESENTANTE AUTORIZADO. NUNCA OPERAR UMA MÁQUINA QUE NÃO ESTEJA EM BOAS CONDIÇÕES DE USO;*

**WARNING / ATENCION / ATENÇÃO**



## CARES WHEN OPERATING YOUR EQUIPMENT / CUIDADOS AL OPERAR SU EQUIPO / CUIDADOS AO OPERAR EQUIPAMENTO - IV



**IF THE OPERATOR FEELS HEADACHE OR DIZZINESS, STOP WORKING IMMEDIATELY AND SEEK MEDICAL ADVICE;**

*SI EL OPERADOR SIENTE DOLOR DE CABEZA O MAREO, DEBE DEJAR DE TRABAJAR INMEDIATAMENTE Y BUSCAR UN MÉDICO;*

*SE O OPERADOR SENTIR DOR DE CABEÇA OU TONTURAS, DEVE PARAR DE TRABALHAR IMEDIATAMENTE E PROCURAR UM MÉDICO;*

**ALWAYS KEEP THE CONTROLS ON THE APPLIANCE DRY, CLEAN, FREE OF OIL AND GREASE;**  
*MANTENGA LOS ELEMENTOS DE MANDO DEL APARATO SIEMPRE SECOS, LIMPIOS, LIBRES*

*DE ACEITE Y LUBRICANTE;*

*MANTENHA OS ELEMENTOS DE COMANDO DO APARELHO SEMPRE SECOS, LIMPOS, LIVRES DE ÓLEO E LUBRIFICANTE;*



**THE ROTATING PARTS ARE SHARP AND OPERATE AT HIGH SPEEDS. CONTACTS CAN CAUSE SERIOUS INJURY AND EVEN DEATH. KEEP YOUR BODY AWAY FROM ROTATING PARTS WHILE THE ENGINE IS RUNNING;**

*LAS PARTES GIRATORIAS SON AFILADAS Y OPERAN A ALTAS VELOCIDADES. LOS CONTACTOS PUEDEN CAUSAR LESIONES GRAVES Y HASTA LA MUERTE. MANTENGA SU CUERPO LEJOS DE LAS PARTES GIRATORIAS MIENTRAS EL MOTOR ESTÁ ENCENDIDO;*

*AS PARTES ROTATIVAS SÃO AFIADAS E OPERAM EM ALTAS VELOCIDADES. CONTATOS PODEM CAUSAR FERIMENTOS GRAVES E ATÉ A MORTE. MANTENHA SEU CORPO LONGE DAS PARTES ROTATIVAS ENQUANTO MOTOR ESTIVER LIGADO;*

**BEFORE TURNING THE EQUIPMENT ON, MAKE SURE YOU KNOW HOW TO TURN IT OFF IN AN EMERGENCY;**

*ANTES DE CONECTAR EL EQUIPO, ASEGÚRESE DE QUE SABE CÓMO APAGARLO EN CASOS DE EMERGENCIA;*

*ANTES DE LIGAR O EQUIPAMENTO, CERTIFIQUE-SE QUE SAIBA COMO DESLIGÁ-LO, EM CASOS DE EMERGÊNCIA;*



**ALWAYS OPERATE THE FLOOR MOWER WITH BOTH HANDS;**

*SIEMPRE OPERAR EL CORTADOR DE PISO CON LAS DOS MANOS;*

*SEMPRE OPERAR O CORTADOR DE PISO COM AS DUAS MÃOS;*

**NEVER SHARPLY LOWER THE CUTTING DISC;**  
*NUNCA BAJE EL DISCO DE CORTE BRUSCAMENTE;*  
*NUNCA ABAIXE BRUSCAMENTE O DISCO DE CORTE;*

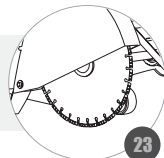

**WARNING / ATENCION / ATENÇÃO**



**INSPECTION BEFORE OPERATING / INSPECCIÓN ANTES DEL FUNCIONAMIENTO /  
INSPEÇÃO ANTES DO FUNCIONAMENTO**

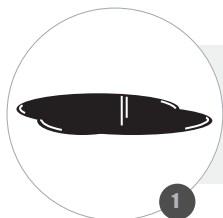

1

**CHECK AROUND AND UNDER THE MACHINE FOR LEAKS OF OIL OR GASOLINE;  
REVISE ALREDEDOR Y DEBAJO DE LA MÁQUINA SI EXISTEN FUGAS DE ACEITE  
Y/O GASOLINA;  
VERIFIQUE AO REDOR E EMBAIXO DA MÁQUINA SE EXISTEM VAZAMENTOS DE  
ÓLEO OU GASOLINA;**

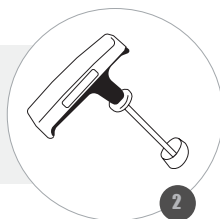

2

**CHECK FOR DIRT OR DEBRIS AROUND THE MUFFLER AND STARTER CABLE;  
VERIFIQUE SI EXISTEN SUCIEDADES O RESIDUOS ALREDEDOR DEL MOFLE Y DEL  
CABLE DE ARRANQUE;  
VERIFIQUE SE EXISTEM SUJEIRAS OU RESÍDUOS AO REDOR DO SILENCIOSO E  
DO CABO DE PARTIDA;**



3

**CHECK THE CLEANING OF THE OIL-PLATED AIR FILTER;  
VERIFIQUE LA LIMPIEZA DEL FILTRO BAÑADO EN ACEITE;  
VERIFIQUE A LIMPEZA DO FILTRO DE AR BANHADO A ÓLEO;**

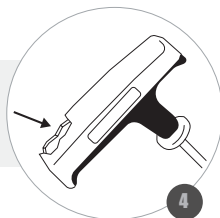

4

**CHECK FOR SIGNS OF MALFUNCTION;  
VERIFIQUE SI EXISTEN SEÑALES DE DAÑOS;  
VERIFIQUE SE EXISTEM SINAIS DE AVARIAS;**

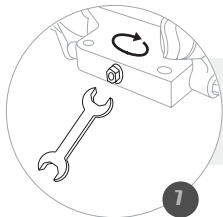

7

**VERIFY TIGHTNESS OF NUTS AND BOLTS;  
VERIFIQUE EL APRIETO DE LAS TUERCAS Y TORNILLOS;  
VERIFIQUE O APERTO DE PORCAS E PARAFUSOS;**

**INSPECTION BEFORE OPERATING / INSPECCIÓN ANTES DEL FUNCIONAMIENTO /  
INSPEÇÃO ANTES DO FUNCIONAMENTO**

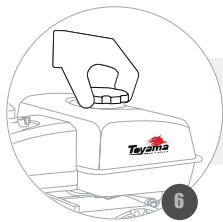

**CHECK THE CORRECT FIT OF COVERS AND OTHER COMPONENTS;**  
*VERIFIQUE EL ENCAJE CORRECTO DE CARCAZAS Y TAPAS;*  
*VERIFIQUE O ENCAIXE CORRETO DE CARCAÇAS E TAMPAS;*

**CHECK THE CONDITION OF THE CUTTING DISC;**  
*VERIFIQUE EL ESTADO DEL DISCO DE CORTE;*  
*VERIFIQUE AS CONDIÇÕES DO DISCO DE CORTE;*

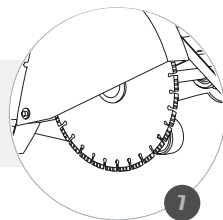

**CHECK THE MOVING PARTS AND LUBRICATE THEM IF NECESSARY;**  
*COMPRUEBE LAS PARTES MÓVILES Y LUBRIQUELAS SI ES NECESARIO;*  
*VERIFIQUE AS PARTES MÓVEIS E LUBRIFIQUE-AS SE NECESSÁRIO;*

**CHECK THE WATER TANK LEVEL;**  
*COMPRUEBE EL NIVEL DEL TANQUE DE AGUA;*  
*VERIFIQUE O NÍVEL DO RESERVATÓRIO DE ÁGUA;*

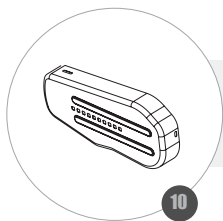
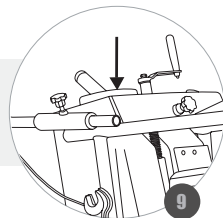

**CHECK THE BELT TENSION;**  
*COMPRUEBE LA TENSIÓN DE LAS CORREAS;*  
*VERIFIQUE A TENSÃO DAS CORREIAS;*

**WARNING / ATENCION / ATENÇÃO**

**PREVENTIVE MAINTENANCE ENSURES PERFECT OPERATION AND LONGER LIFE TO THE EQUIPMENT.**

*EL MANTENIMIENTO PREVENTIVO GARANTIZA EL PERFECTO FUNCIONAMIENTO Y MAYOR VIDA ÚTIL DEL EQUIPO.*

*A MANUTENÇÃO PREVENTIVA GARANTE O PERFEITO FUNCIONAMENTO E MAIOR VIDA ÚTIL DO EQUIPAMENTO.*





## INSTALLING THE CUTTER DISC / INSTALANDO EL DISCO DE CORTE / INSTALANDO O DISCO DE CORTE

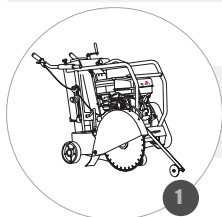

**PUT THE EQUIPMENT ON FLAT SURFACE;**  
*COLOQUE EL EQUIPO EN UNA SUPERFICIE PLANA Y NIVELADA;*  
ALOQUE O EQUIPAMENTO EM UMA SUPERFÍCIE PLANA E NIVELADA;

**TURN THE CRANK COUNTERCLOCKWISE TO RAISE THE EQUIPMENT;**  
*GIRE LA MANIVELA EN SENTIDO ANTIHORARIO PARA ELEVAR EL EQUIPAMIENTO;*  
GIRE A MANIVELA EM SENTIDO ANTI-HORÁRIO PARA ELEVAR O EQUIPAMENTO;

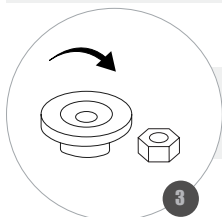
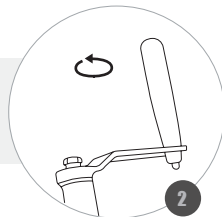

**REMOVE NUT AND OUTER SHAFT FLANGE;**  
*RETIRE LA TUERCA Y LA BRIDA DEL EJE EXTERIOR;*  
RETIRE A PORCA E O FLANGE EXTERNO DO EIXO;

**POSITION THE DISC AND LOCK ON THE SHAFT SO THAT THE HOLE ENGAJES WITH THE SAFETY LOCK;**  
*COLOQUE EL DISCO Y ENCÁJELO EN EL EJE DE MODO QUE EL ORIFICIO ENCAJE CON EL BLOQUEO DE SEGURIDAD;*  
POSICIONE O DISCO E O ENCAIXE NO EIXO DE FORMA QUE A FURAÇÃO ENCAIXE COM A TRAVA DE SEGURANÇA;

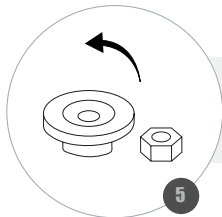
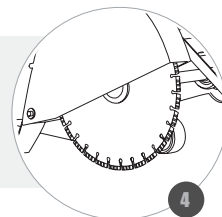

**REPLACE THE OUTER FLANGE AND THE NUT BY TIGHTENING SECURELY;**  
*REEMPLACE LA BRIDA EXTERIOR Y A PONER LA TUERCA APRETANDO FIRMEMENTE;*  
RECOLOQUE O FLANGE EXTERNO E A PORCA APERTANDO FIRMEMENTE;

### WARNING / ATENCION / ATENÇÃO

**USE ONLY DISCS SPECIFIC TO THE MACHINE MODEL AND TYPE OF FLOOR TO BE CUT / DO NOT DROP OR KNOCK THE DISC / BEFORE MOUNTING, CHECK THE CORRECT DIRECTION OF CUTTING / NEVER TOUCH THE DISC WITH THE ENGINE RUNNING / NEVER CHANGE THE DISC WITH THE AIRBORNE EQUIPMENT.**

*UTILICE SOLAMENTE DISCOS ESPECÍFICOS PARA EL MODELO DE MAQUINA Y EL TIPO DE PISO A CORTAR / NO DEJE CAER NI GOLPEE EL DISCO / ANTES DEL MONTAJE, VERIFIQUE LA DIRECCIÓN DE CORTE CORRECTA / NUNCA TOQUE EL DISCO CON EL MOTOR EN MARCHA / NUNCA CAMBIE EL DISCO CON EL EQUIPO EN EL AIRE.*

*UTILIZE APENAS DISCOS ESPECÍFICOS PARA O MODELO DA MÁQUINA E TIPO DE PISO A SER CORTADO / NÃO DERRUBE OU BATA O DISCO / ANTES DA MONTAGEM, VERIFIQUE O SENTIDO CORRETO DE CORTE / NUNCA TOQUE NO DISCO COM O MOTOR LIGADO / NUNCA TROQUE O DISCO COM O EQUIPAMENTO SUSPENSO NO AR.*



**DEPTH ADJUSTMENT / AJUSTE DE LA PROFUNDIDAD / AJUSTANDO A PROFUNDIDADE**



**TO RAISE, TURN THE CRANK COUNTERCLOCKWISE;**  
*PARA SUBIR, GIRE LA MANIVELA EN SENTIDO ANTIHORARIO;*  
*PARA ELEVAR, GIRE A MANIVELA EM SENTIDO ANTI-HORÁRIO;*



**TO LOWER, TURN THE CRANK CLOCKWISE;**  
*PARA BAJAR, GIRE LA MANIVELA EN SENTIDO HORARIO;*  
*PARA BAIXAR, GIRE A MANIVELA EM SENTIDO HORÁRIO;*

**WARNING / ATENCION / ATENÇÃO**

**RESPECT THE MAXIMUM DEPTH OF EACH DISC / CHECK THE DISC TYPE REQUIRED FOR EACH SURFACE TYPE.**

*RESPETE LA PROFUNDIDAD MÁXIMA DE CADA DISCO / VERIFIQUE EL TIPO DE DISCO PARA CADA TIPO SUPERFICIE.*

*RESPEITE A PROFUNDIDADE MÁXIMA DE CADA DISCO / VERIFIQUE O TIPO DE DISCO NECESSÁRIO PARA CADA TIPO DE SUPERFÍCIE.*



## DISC COOLING / ENFRIAMIENTO DEL DISCO / RESFRIAMENTO DO DISCO

**SOME CUTTING DISCS NEED TO BE COOLED WITH WATER WHEN USED, SO:**  
*ALGUNOS DISCOS DE CORTE DEBEN ENFRIARSE CON AGUA CUANDO SE USAN, POR LO TANTO:*  
ALGUNS DISCOS DE CORTE NECESSITAM SER REFRIGERADOS COM ÁGUA AO SEREM UTILIZADOS, ENTÃO:

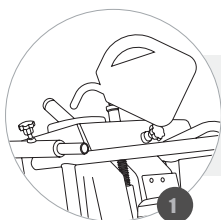

**FILL THE TANK WITH CLEAN WATER;**  
*LLENE EL TANQUE CON AGUA LIMPIA;*  
ABASTEÇA O TANQUE COM ÁGUA LIMPA;

**OPEN THE WATER TAP TO COOL THE DISC;**  
*ABRA EL GRIFO DE AGUA PARA ENFRIAR EL DISCO;*  
ABRA A TORNEIRA DE ÁGUA PARA RESFRIAR O DISCO;

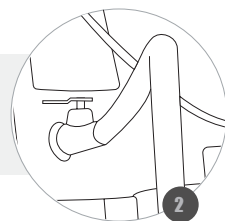

### WARNING / ATENCION / ATENÇÃO

**IF IT IS NECESSARY TO CLEAR THE CUTTING DISC, TURN OFF THE ENGINE / NEVER TOUCH THE ROTATING BLADE EVEN AFTER STOPPING THE ENGINE / USE ONLY DISCS WITH MAXIMUM OPERATING SPEEDS GREATER THAN THE SPINDLE SPEED / AVOID GETTING TOWARD THE DISC / DO NOT TRY TO CLEAN THE FLOOR MOWER WHILE IT IS OPERATING**

*SI NECESARIO LIMPIAR EL DISCO DE CORTE, DEBES APAGAR EL MOTOR / NUNCA TOQUE LA CUCHILLA GIRATORIA, INCLUSO DESPUÉS DE HABER PARADO EL MOTOR / UTILICE ÚNICAMENTE DISCOS CON LA VELOCIDAD MÁXIMA DE OPERACIÓN MAYOR QUE LA VELOCIDAD MÁXIMA DEL EJE DE LA MÁQUINA / EVITE QUEDARSE EN LA DIRECCIÓN DEL DISCO / NO INTENTES LIMPIAR EL CORTADOR DE PISO MIENTRAS ESTÁ EN FUNCIONAMIENTO.*

CASO SEJA NECESSÁRIO DESOBRUIR O DISCO DE CORTE, DESLIGUE O MOTOR / NUNCA TOQUE O DISCO COM O MESMO EM ROTAÇÃO, MESMO APÓS TER PARADO O MOTOR / USE SOMENTE DISCOS COM VELOCIDADES MÁXIMAS DE OPERAÇÃO MAIOR DO QUE A VELOCIDADE DO EIXO DA MÁQUINA / EVITE FICAR NA DIREÇÃO DO DISCO / NÃO TENDE LIMPAR A CORTADORA DE PISO ENQUANTO ESTÁ EM OPERAÇÃO.



## HOW TO CUT / COMO CORTAR / COMO CORTAR - I

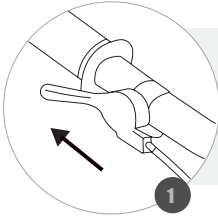

**WITH THE ENGINE WARM, POSITION THE THROTTLE LEVER TO THE LEFT, LEAVING FULL THROTTLE;**  
**CON EL MOTOR CALIENTE, COLOQUE LA PALANCA DEL ACELERADOR A LA IZQUIERDA, DEJANDO LA ACELERACIÓN MÁXIMA;**  
**COM O MOTOR AQUECIDO, POSICIONE A ALAVANCA DE ACELERAÇÃO PARA ESQUERDA, DEIXANDO EM ACELERAÇÃO TOTAL;**

**ALIGN THE GUIDE WITH THE CUT LINE. FOR WET CUTTING OPEN THE WATER VALVE COMPLETELY;**  
**ALINEE LA GUÍA CON LA LÍNEA DE CORTE. PARA EL CORTE HÚMEDO, ABRA LA VÁLVULA DE AGUA POR COMPLETO;**  
**ALINHE A GUIA COM A LINHA DE CORTE. PARA CORTE ÚMIDO ABRA A VÁLVULA DE ÁGUA COMPLETAMENTE;**

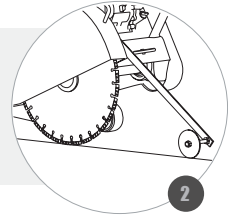

**SLOWLY LOWER THE DISC INTO THE CUTTING AREA BY ADJUSTING THE DEPTH;**  
**BAJE LENTAMENTE EL DISCO EN EL ÁREA DE CORTE AJUSTANDO LA PROFUNDIDAD;**  
**BAIXE O DISCO LENTAMENTE NA ÁREA DE CORTE AJUSTANDO A PROFUNDIDADE;**

**PUSH THE EQUIPMENT FIRMLY FORWARD, EXERTING SUFFICIENT FORCE FOR THE ENGINE TO PERFORM ITS WORK WITHOUT SLOWING DOWN;**  
**EMPUJE EL EQUIPO FIRMEMENTE HACIA ADELANTE, EJERCIENDO SUFICIENTE FUERZA PARA QUE EL MOTOR REALICE SU TRABAJO SIN DISMINUIR LA VELOCIDAD;**  
**EMPURRE O EQUIPAMENTO FIRMEMENTE PARA FRENTE, EXERÇA FORÇA SUFICIENTE PARA QUE O MOTOR EXECUTE O TRABALHO SEM DIMINUIR A ROTAÇÃO;**



### WARNING / ATENCION / ATENÇÃO

**CHECK THE TOTAL WATER FLOW AND THEN ADJUST TO THE PROPER AMOUNT ON THE DISK BEFORE LOWERING. IF WATER SUPPLY IS INTERRUPTED, STOP CUTTING IMMEDIATELY / NEVER EXCEED RECOMMENDED DISC TYPE DEPTH / DO NOT EXCEED MAXIMUM OPERATING SPEED SET FOR DISC DIAMETER.**

**VERIFIQUE EL FLUJO TOTAL DE AGUA Y LUEGO AJÚSTALO A LA CANTIDAD ADECUADA EN EL DISCO ANTES DE BAJARLO. SI SE INTERRUMPE EL SUMINISTRO DE AGUA, DEJE DE CORTAR DE INMEDIATO / NUNCA EXCEDA LA PROFUNDIDAD RECOMENDADA DEL TIPO DE DISCO / NO EXCEDA LA VELOCIDAD MÁXIMA DE OPERACIÓN ESTABLECIDA PARA EL DIÁMETRO DEL DISCO.**

**VERIFIQUE O FLUXO TOTAL DE ÁGUA E DEPOIS AJUSTE PARA A QUANTIDADE ADEQUADA NO DISCO ANTES DE BAIXAR. SE O FORNECIMENTO DE ÁGUA FOR INTERROMPIDO, PARE DE CORTAR IMEDIATAMENTE / NUNCA EXCEDA A PROFUNDIDADE RECOMENDADA PARA O TIPO DE DISCO / NÃO EXCEDA A VELOCIDADE MÁXIMA DE OPERAÇÃO ESTABELECIDADA PARA O DIÂMETRO DO DISCO.**



## HOW TO CUT / COMO CORTAR / COMO CORTAR - II



**DURING CUTTING, DO NOT EXERT EXCESSIVE LATERAL PRESSURE ON THE HANDLES TO TURN. USE ONLY ENOUGH PRESSURE TO FOLLOW THE CUT LINE;**

**DURANTE EL CORTE, NO EJERZA PRESIÓN LATERAL EXCESIVA SOBRE LOS MANGOS DE CONTROL. USE SOLAMENTE LA PRESIÓN NECESARIA PARA SEGUIR LA LÍNEA DEL CORTE;**

**DURANTE O CORTE, NÃO EXERÇA PRESSÃO LATERAL EXCESSIVA SOBRE AS MANOPLAS PARA VIRAR. USE SOMENTE PRESSÃO SUFICIENTE PARA SEGUIR A LINHA DE CORTE;**

**WHEN LOWERING THE CUTTING DISC INTO AN EXISTING CUT, USE EXTREME CARE TO MAKE SURE THAT THE DISC IS PERFECTLY ALIGNED WITH THE CUT BEFORE YOU START CUTTING AGAIN. DO NOT FORCE THE DISC INTO THE CUT, EITHER LOWERING OR PUSHING TOO FAST WHILE CUTTING;**

**CUANDO USAR EL DISCO EN UN CORTE EXISTENTE, TENGA MUCHO CUIDADO PARA ASEGURARSE DE QUE EL DISCO ESTÉ PERFECTAMENTE ALINEADO CON EL CORTE ANTES DE COMENZAR A CORTAR NUEVAMENTE. NO HAGAS FUERZA EN EL DISCO DENTRO DEL CORTE, YA SEA BAJANDO O EMPUJANDO DEMASIADO RÁPIDO DURANTE EL CORTE;**

**AO BAIXAR O DISCO DE CORTE PARA DENTRO DE UM CORTE JÁ EXISTENTE, TENHA CUIDADO EXTREMO PARA CERTIFICAR-SE DE QUE O DISCO ESTÁ PERFEITAMENTE ALINHADO COM O CORTE ANTES DE COMEÇAR A CORTAR NOVAMENTE. NÃO FORCE O DISCO PARA DENTRO DO CORTE, TANTO BAIXANDO QUANTO EMPURRANDO RÁPIDO DEMAIS ENQUANTO CORTA;**

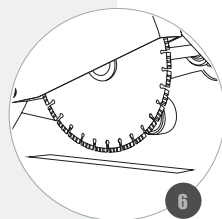

### WARNING / ATENCION / ATENÇÃO

**IF THE DISC JUMPS OUT OF THE CUT REDUCE THE SPEED OR DEPTH OF CUT / IF THE DISC STOPS, SUSPEND IT USING THE DEPTH ADJUSTMENT HANDLE UNTIL IT IS CUT OFF, TURN OFF THE POWER AND CHECK THE CONDITION OF THE DISC / NO MAKE LONG CONTINUOUS CUTS, NEVER EXCEED 30 SECONDS FOR DRY CUTS, LET THE DISC COOL TO CONTINUE.**

**SI EL DISCO SALTAR DEL CORTE, REDUZCA LA VELOCIDAD O LA PROFUNDIDAD DEL CORTE / SI EL DISCO SE DETIENE, SUSPENDA USANDO EL MANGO DE AJUSTE DE PROFUNDIDAD, HASTA SACARLO DEL CORTE, APAGUE LA ALIMENTACION Y VERIFIQUE ES TADO DEL DISCO / NO HASGAS CORTES LARGOS E CONTINUOS, NUCNA EXCEDA LOS 30 SEGUNDA PARA CORTE SECOS, DEJE EL DISCO SE ENFRÍE PARA CONTINUAR.**

**CASO O DISCO SALTE PARA FORA DO CORTE REDUZA A VELOCIDADE OU A PROFUNDIDADE DO CORTE / SE O DISCO PARAR, SUSPENDA-O UTILIZANDO A MANIVELA DE AJUSTE DE PROFUNDIDADE ATÉ RETIRÁ-LO DO CORTE, DESLIGUE O EQUIPAMENTO E VERIFIQUE AS CONDIÇÕES DO DISCO / NÃO FAÇA CORTES CONTÍNUOS LONGOS, NUNCA EXCEDA 30 SEGUNDOS PARA CORTES A SECO, DEIXE O DISCO ESFRIAR PARA CONTINUAR**



**CHECKING THE OIL ENGINE LEVEL / VERIFICANDO EL NIVEL DE ACEITE DEL MOTOR /  
VERIFICANDO O NÍVEL DE ÓLEO DO MOTOR- I**

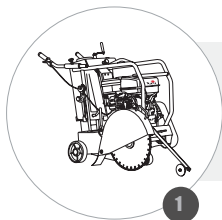

**PUT THE EQUIPMENT ON FLAT SURFACE;**  
*COLOQUE EL EQUIPO EN UNA SUPERFICIE PLANA Y NIVELADA;*  
*ALOQUE O EQUIPAMENTO EM UMA SUPERFÍCIE PLANA E NIVELADA;*

**REMOVE THE CAP (DIPSTICK) AND CLEAN IT;**  
*RETIRE LA TAPA (VARILLA) Y LÍMPIELA;*  
*REMOVA A TAMPA (VARETA) E LIMPE-A;*

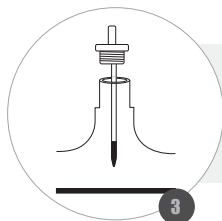
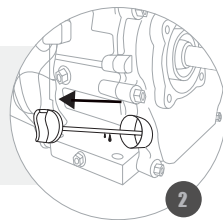

**INSERT THE DIPSTICK INTO THE RESERVOIR, BUT DO NOT THREAD, AND THEN REMOVE IT TO CHECK THE OIL LEVEL;**  
*INSERTE LA VARILLA EN EL DEPÓSITO, PERO SIN ROSCAR, Y LUEGO EXTRÁIGALA PARA COMPROBAR EL NIVEL DE ACEITE;*  
*INSIRA A VARETA NO RESERVATÓRIO, MAS SEM ROSQUEAR, E DEPOIS REMOVA-A PARA VERIFICAR O NÍVEL DE ÓLEO.*

**WARNING / ATENCION/ ATENÇÃO**

**OPERATING THE ENGINE WITH INSUFFICIENT OIL CAN CAUSE DAMAGE TO THE EQUIPMENT. ALWAYS CHECK BEFORE STARTING / USE PROPER OIL OF GOOD QUALITY FOR 4 STROKE ENGINES.**

*EL FUNCIONAMIENTO DEL MOTOR CON UNA CANTIDAD INSUFICIENTE DE ACEITE PUEDE CAUSAR DAÑOS AL EQUIPO. COMPRUEBE SIEMPRE ANTES DE ARRANCAR / UTILICE ACEITE PROPIO Y DE BUENA CALIDAD PARA MOTORES DE 4 TIEMPOS.*

*FUNCIONAR O MOTOR COM QUANTIDADE INSUFICIENTE DE ÓLEO PODE CAUSAR DANOS AO EQUIPAMENTO. VERIFIQUE SEMPRE ANTES DE DAR PARTIDA / USE ÓLEO PRÓPRIO E DE BOA QUALIDADE PARA MOTORES 4 TEMPOS.*



## CHECKING THE OIL ENGINE LEVEL / VERIFICANDO EL NIVEL DE ACEITE DEL MOTOR / VERIFICANDO O NÍVEL DE ÓLEO DO MOTOR- II

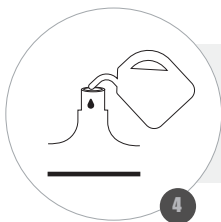

**WHEN LEVEL IS BELOW OR NEAR THE LOWER LIMIT, COMPLETE WITH OIL, NOT EXCEEDING THE UPPER LIMIT;**

**CUANDO EL NIVEL ESTÁ POR DEBAJO O CERCA DEL LÍMITE INFERIOR COMPLETAR CON ACEITE, NO EXCEDIENDO EL LÍMITE SUPERIOR;**  
**COM O NÍVEL ABAIXO OU PRÓXIMO AO LIMITE INFERIOR, COMPLETAR COM ÓLEO, NÃO EXCEDENDO O LIMITE SUPERIOR;**

**REINSTALL THE OIL DIPSTICK BY TIGHTENING IT;**  
**VUELVA A COLOCAR LA VARILLA DE ACEITE ROSCANDO FIRMEMENTE;**  
**RECOLOQUE A VARETA DE ÓLEO ROSQUEANDO FIRMEMENTE;**

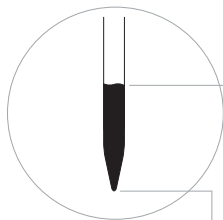
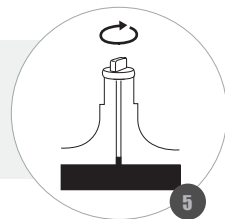

**UPPER LIMIT;**  
**LIMITE SUPERIOR;**  
**LIMITE SUPERIOR;**

**LOWER LIMIT;**  
**LIMITE INFERIOR;**  
**LIMITE INFERIOR;**

### WARNING / ATENCION / ATENÇÃO

**NEVER FILL THE OIL RESERVOIR BEYOND THE UPPER LIMIT. EXCESS OIL IN THE ENGINE MAY CAUSE STARTING DIFFICULTIES AND EXCESS SMOKE / THE OIL ALERT SYSTEM (AVAILABLE ON SOME EQUIPMENT) WILL AUTOMATICALLY SHUT DOWN THE ENGINE WHEN IT REACHES A LEVEL BELOW THE RECOMMENDED LEVEL.**

**NUNCA COMPLETAR EL DEPÓSITO DE ACEITE MÁS ALLÁ DEL LÍMITE SUPERIOR. EL EXCESO DE ACEITE EN EL MOTOR PUEDE CAUSAR DIFICULTADES EN EL ARRANQUE Y EXCESO DE HUMO / SISTEMA DE ALERTA DE NIVEL DE ACEITE (DISPONIBLE EN ALGUNOS EQUIPAMIENTOS) APAGARÁ AUTOMÁTICAMENTE EL MOTOR AL ALCANZAR UN NIVEL DE ACEITE POR DEBAJO DEL RECOMENDADO.**

**NUNCA COMPLETE O RESERVATÓRIO DE ÓLEO ALÉM DO LIMITE SUPERIOR. EXCESSO DE ÓLEO NO MOTOR PODE DIFICULTAR A PARTIDA E GERAR EXCESSO DE FUMAÇA / O SISTEMA DE ALERTA DE ÓLEO (DISPONÍVEL EM ALGUNS EQUIPAMENTOS) DESLIGARÁ AUTOMATICAMENTE O MOTOR AO ATINGIR O NÍVEL ABAIXO DO RECOMENDADO.**



**FUELING THE TANK / ABASTECENDO EL TANQUE DE COMBUSTIBLE / ABASTECENDO O TANQUE DE COMBUSTÍVEL**

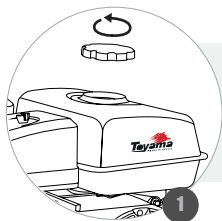

**REMOVE THE TANK CAP;**  
*REMUEVA LA TAPA DEL TANQUE;*  
*RETIRE A TAMPA DO TANQUE;*

**FILL WITH FUEL AND DO NOT EXCEED THE MAXIMUM LEVEL;**  
*COMPLETE CON COMBUSTIBLE, EVITANDO EXCEDER EL NIVEL MÁXIMO;*  
*COMPLETE COM COMBUSTÍVEL, DE FORMA QUE NÃO EXCEDA O NÍVEL MÁXIMO;*

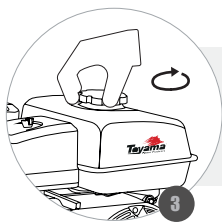
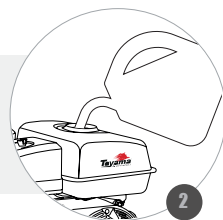

**ATTACH THE TANK CAP AND TIGHTEN SECURELY;**  
*ENCAJE LA TAPA Y APRIETE FIRMEMENTE;*  
*ENCAIXE A TAMPA E APERTE FIRMEMENTE;*

**WARNING / ATENCION / ATENÇÃO**

**AVOID SUPPLY NEAR PLACES WITH SPARKS, FLAMES, HOT PARTS OR OTHER SOURCES OF HEAT / DO NOT FILL FUEL WHEN BE OPERATING WAIT FOR THE ENGINE TO COOL / FUEL AND ITS VAPORS ARE EXTREMELY FLAMMABLE AND EXPLOSIVE / THE USE OF OLD FUEL, MIXTURE OF WATER OR OTHER LIQUID IS FORBIDDEN / FILL WITH THE MOTOR IN THE RIGHT LEVEL, USE THE HOPPER FOR FILLING, IN CASE OF AN ACCIDENTAL SPILL, CLEAN ALL SURFACES / USE ONLY UNLEADED GASOLINE WITH AN OCTANE RATING OF 93 OR HIGHER.**

*EVITE REABASTECER CERCA DE LUGARES CON CHISPAS, LLAMAS, PIEZAS CALIENTES U OTRAS FUENTES DE CALOR. BUSQUE SIEMPRE UN ÁREA BIEN VENTILADA / NO LLENE EL TANQUE CON EL EQUIPO EN FUNCIONAMIENTO, ESPERE A QUE EL MOTOR SE ENFRÍE / EL COMBUSTIBLE Y SUS VAPORES SON EXTREMADAMENTE INFLAMABLES Y EXPLOSIVOS / ESTÁ PROHIBIDO EL USO DE COMBUSTIBLES USADOS, MEZCLADOS CON AGUA U OTRO LÍQUIDO / ABASTEZCA CON EL MOTOR NIVELADO, UTILIZANDO UN EMBUDO, EN CASO DE DERRAME ACCIDENTAL, LIMPIE TODAS LAS SUPERFICIES / UTILICE SÓLO GASOLINA SIN PLOMO CON UNA TASA DE OCTANAJE DE 93 O SUPERIOR.*

EVITE ABASTECER PRÓXIMO A LOCAIS COM FAÍSCAS, CHAMAS, PEÇAS QUENTES OU OUTRAS FONTES DE CALOR. PROCURE SEMPRE UMA ÁREA BEM VENTILADA / NÃO ABASTEÇA COM O EQUIPAMENTO FUNCIONANDO, AGUARDE O MOTOR ESFRIAR / O COMBUSTÍVEL E SEUS VAPORES SÃO EXTREMAMENTE INFLAMÁVEIS E EXPLOSIVOS / O USO DE COMBUSTÍVEIS VELHOS, MISTURADOS COM ÁGUA OU OUTRO LÍQUIDO É PROIBIDO / ABASTEÇA COM MOTOR NIVELADO, UTILIZE O FUNIL PARA ENCHIMENTO, EM CASO DE DERRAMAMENTO ACIDENTAL, LIMPE TODAS AS SUPERFÍCIES / USE SOMENTE GASOLINA SEM CHUMBO COM TAXA DE OCTANAGEM DE 93 OU SUPERIOR.





**STARTING THE ENGINE WITH MANUAL STARTER / ENCENDIENDO EL MOTOR CON ARRANQUE MANUAL / LIGANDO O MOTOR COM PARTIDA MANUAL- I**



**PLACE THE FUEL COCK IN THE OPEN POSITION;**  
*COLOQUE EL REGISTRO DE COMBUSTIBLE EN LA POSICIÓN ABIERTA;*  
*POSICIONE O REGISTRO DE COMBUSTÍVEL NA POSIÇÃO ABERTO;*

**WITH THE ENGINE, COOL OR FIRST START OF THE DAY, POSITION THE THROTTLE LEVER SLIGHTLY TO THE RIGHT (+) AND POSITION THE CHOKE LEVER IN THE CLOSED POSITION;**

*CON EL MOTOR FRÍO O EL PRIMER ARRANQUE DEL DÍA, COLOQUE LA PALANCA DE ACCELERACIÓN LIGERAMENTE HACIA LA DERECHA (+) Y COLOQUE LA PALANCA DEL AHOGAMIENTO EN LA POSICIÓN CERRADA;*

*COM O MOTOR FRIO OU PRIMEIRA PARTIDA DO DIA, POSICIONE A ALAVANCA DE ACELERAÇÃO LEVEMENTE PARA A DIREITA (+) E POSICIONE A ALAVANCA DO AFOGADOR NA POSIÇÃO FECHADO;*

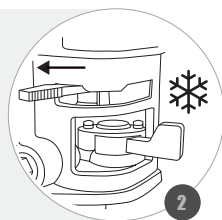

**IF THE ENGINE IS ALREADY HOT, POSITION THE CHOKE LEVER IN THE OPEN POSITION;**

*SI EL MOTOR YA ESTÁ CALIENTE, COLOQUE LA PALANCA DEL AHOGAMIENTO EN LA POSICIÓN ABIERTA;*

*SE O MOTOR JÁ ESTIVER QUENTE, POSICIONE A ALAVANCA DO AFOGADOR NA POSIÇÃO ABERTO;*

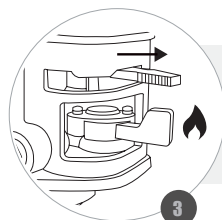

**WARNING / ATENCION / ATENÇÃO**

**CHECK THE FUEL TANK BEFORE STARTING THE ENGINE / CHECK THE OIL LEVEL BEFORE STARTING THE ENGINE / AVOID CLOSED AND UNVENTILATED LOCATIONS, EXHAUST GASES ARE HIGHLY TOXIC / DO NOT OPERATE THE ENGINE WITH THE CHOKE IN THE CLOSED POSITION.**

*VERIFIQUE EL NIVEL DEL TANQUE DE COMBUSTIBLE ANTES DE ARRANCAR / VERIFIQUE EL NIVEL DE ACEITE ANTES DE ENCENDER EL MOTOR / EVITE LUGARES CERRADOS Y SIN VENTILACIÓN, LOS GASES DEL ESCAPE SON ALTAMENTE TÓXICOS/ NO OPERE EL MOTOR CON EL AHOGADOR EN POSICIÓN CERRADA.*

*VERIFIQUE O NÍVEL DO TANQUE DE COMBUSTÍVEL ANTES DE PARTIR O MOTOR / VERIFIQUE O NÍVEL DO RESERVATÓRIO DE ÓLEO ANTES DE PARTIR O MOTOR / EVITE LOCAIS FECHADOS E SEM VENTILAÇÃO, OS GASES DO ESCAPAMENTO SÃO ALTAMENTE TÓXICOS / NÃO OPERE O MOTOR COM O AFOGADOR NA POSIÇÃO FECHADA.*



## STARTING THE ENGINE WITH MANUAL STARTER / ENCENDIENDO EL MOTOR CON ARRANQUE MANUAL / LIGANDO O MOTOR COM PARTIDA MANUAL- II



**TURN THE SWITCH TO THE START POSITION;**  
**COLOQUE EL INTERRUPTOR EN LA POSICIÓN ENCENDER;**  
POSICIONE O INTERRUPTOR NA POSIÇÃO LIGA;

**HOLD THE STARTER HANDLE AND PULL LIGHTLY UNTIL RESISTANCE IS FELT AND THEN PULL FIRMLY AND QUICKLY;**

**SUJETE LA MANIJA DE ARRANQUE, TIRE LEVEMENTE HASTA QUE SIENTA RESISTENCIA Y ENSEGUIDA TIRE CON FIRMEZA Y RÁPIDAMENTE;**  
SEGURE O MANÍPULO DE PARTIDA E PUXE LEVEMENTE ATÉ SENTIR RESISTÊNCIA E ENTÃO PUXE FIRMEMENTE E RAPIDAMENTE;

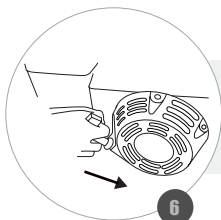
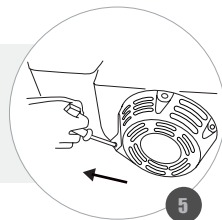

**SLOWLY RETURN THE STARTER HANDLE TO ITS ORIGINAL POSITION;**  
**REGRESE LENTAMENTE LA MANIJA DE ARRANQUE A SU POSICIÓN ORIGINAL;**  
RETORNE LENTAMENTE O MANÍPULO DE PARTIDA AO SEU LOCAL ORIGINAL;;

**IF THE ENGINE DOES NOT START, REPEAT STEPS N°5 AND N°6;**  
**SI EL MOTOR NO SE ENCIENDE, REPITA EL PASO N°5 Y N°6;**  
CASO O MOTOR NÃO LIGUE, REPITA OS PASSOS N°5 E N°6;

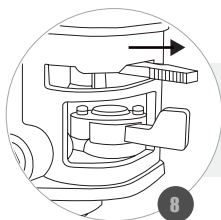
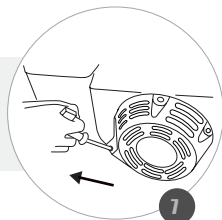

**AFTER THE ENGINE RUNS, RETURN THE CHOKE LEVER TO THE OPEN POSITION;**  
**AFTER THE ENGINE RUNS, RETURN THE CHOKE LEVER TO THE OPEN POSITION;**  
APÓS O MOTOR FUNCIONAR, RETORNE A ALAVANCA DO AFOGADOR NA POSIÇÃO ABERTO;

**WARNING / ATENCION / ATENÇÃO**

**RAPID RETRACTION OF STARTER CORD (KICKBACK) WILL PULL HAND AND ARM TOWARD ENGINE FASTER THAN YOU CAN LET IT GO.**

**LA RETRACCIÓN RÁPIDA DE LA MANIJA DE ARRANQUE MOVIMENTARÁ EL BRAZO EN DIRECCIÓN AL MOTOR, PUDIENDO RESULTAR EN HUESOS QUEBRADOS, FRACTURAS Y CONTUSIONES**

**A RETRAÇÃO RÁPIDA DO MANÍPULO DE PARTIDA MOVIMENTARÁ O BRAÇO EM DIREÇÃO AO MOTOR, PODENDO RESULTAR EM OSSOS QUEBRADOS, FRATURAS E CONTUSÕES.**



**SETTING ENGINE SPEED / ESTABLECIENDO LA VELOCIDAD DEL MOTOR / ESTABELE-  
CENDO A VELOCIDADE DO MOTOR**

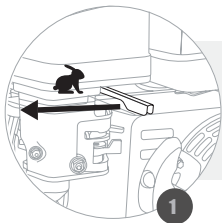

**MOVE THE THROTTLE LEVER TO THE LEFT TO INCREASE THE ROTATION SPEED;  
MUEVA LA PALANCA DEL ACELERADOR PARA LA IZQUIERDA PARA AUMENTAR  
LA ROTACIÓN;  
MOVA A ALAVANCA DO ACELERADOR PARA A ESQUERDA PARA AUMENTAR RO-  
TAÇÃO;**

**MOVE THE THROTTLE LEVER TO THE RIGHT TO REDUCE THE ROTATION SPEED;  
MUEVA LA PALANCA DEL ACELERADOR PARA LA DERECHA PARA DISMINUIR LA  
ROTACIÓN;  
MOVA A ALAVANCA DO ACELERADOR PARA A DIREITA PARA DIMINUIR A RO-  
TAÇÃO;**

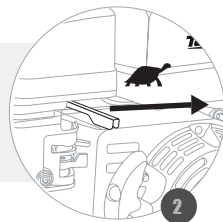

**WARNING / ATENCION / ATENÇÃO**

**ANY CHANGES OR DAMAGE TO THE GOVERNOR CONNECTIONS OR THE GEAR ADJUSTMENT MECHANISM  
WILL CAUSE THE ENGINE TO OPERATE OUTSIDE OF THE DESIRED STANDARDS / DO NOT MODIFY THE  
EQUIPMENT, CHANGES IN THE INTAKE FUEL AND EXHAUST SYSTEM MAY INCREASE THE EMISSION OF  
POLLUTANTS.**

*CAMBIO O DAÑOS EN LAS CONEXIONES DEL REGULADOR O EN EL MECANISMO DE AJUSTE DE MARCHAS HARÁ  
QUE EL MOTOR OPERE FUERA DE LOS PATRONES DESEADOS / NO ADULTERE EL EQUIPO, LOS CAMBIOS EN EL  
SISTEMA DE ENTRADA DE COMBUSTIBLE Y EL ESCAPE PUEDEN AUMENTAR LA EMISIÓN DE CONTAMINANTES.*

*ALTERAÇÕES OU DANOS NAS LIGAÇÕES DO REGULADOR OU NO MECANISMO DE AJUSTE DE MARCHAS IRÁ FAZER  
COM QUE O MOTOR OPERE FORA DOS PADRÕES DESEJADOS / NÃO ADULTERE O EQUIPAMENTO, ALTERAÇÕES  
NO SISTEMA DE ENTRADA DE COMBUSTÍVEL E EXAUSTÃO PODEM AUMENTAR A EMISSÃO DE POLUENTES*



**STOPPING THE ENGINE WITH MANUAL STARTER / APAGANDO EL MOTOR CON ARRANQUE MANUAL / DESLIGANDO O MOTOR COM PARTIDA MANUAL**

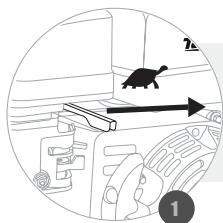

**MOVE THE CONTROL LEVER TO THE SLOW (IDLE) POSITION;**  
*MUEVA LA PALANCA DE CONTROL DE ACELERACIÓN PARA LA POSICIÓN DE MARCHA LENTA;*  
*MOVA A ALAVANCA DE ACELERAÇÃO PARA A POSIÇÃO DE LENTA;*

**LET THE ENGINE OPERATING IDLE DURING 3 MINUTES;**  
*DEJE EL MOTOR FUNCIONAR EN RALENTI DURANTE 3 MINUTOS;*  
*DEIXE O MOTOR OPERAR EM MARCHA LENTA DURANTE 3 MINUTOS;*

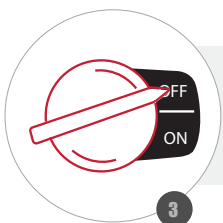
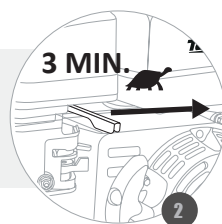

**MOVE THE CONTROL LEVER TO THE OFF POSITION;**  
*MUEVA LA PALANCA DE CONTROL DE VELOCIDAD PARA LA POSICIÓN OFF;*  
*POSICIONE O INTERRUPTOR NA POSIÇÃO OFF;*

**CLOSE THE FUEL COCK;**  
*CIERRE EL GRIFO DE COMBUSTIBLE;*  
*FECHE A TORNEIRA DE COMBUSTÍVEL;*

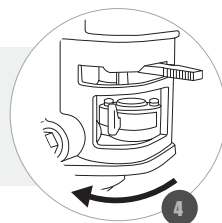

**WARNING / ATENCION / ATENÇÃO**

**THE MUFFLER REMAINS HOT FOR A FEW MINUTES EVEN AFTER TURNING OFF THE ENGINE.**

EL ESCAPE PERMANECE CALIENTE POR ALGUNOS MINUTOS INCLUSO DESPUÉS DE APAGAR EL MOTOR.

O ESCAPAMENTO PERMANECERÁ QUENTE POR ALGUNS MINUTOS MESMO APÓS DESLIGAR O MOTOR.



**MAINTENANCE SCHEDULE / CRONOGRAMA DE MANTENIMIENTO / CRONOGRAMA DE MANUTENÇÃO**

<p><b>IN THE FIRST 20 HOURS OR 1° MONTH</b></p> <ul style="list-style-type: none"> <li>• REPLACE OIL ENGINE</li> <li>• CLEAN THE AIR FILTER</li> </ul>	<p><i>EN LAS PRIMERAS 20 HORAS O 1° MES</i></p> <ul style="list-style-type: none"> <li>• CAMBIAR EL ACEITE DEL MOTOR</li> <li>• LIMPIAR FILTRO AIRE</li> </ul>	<p>NAS PRIMEIRAS 20 HORAS OU 1° MÊS</p> <ul style="list-style-type: none"> <li>• TROCAR ÓLEO DO MOTOR</li> <li>• LIMPAR FILTRO DE AR</li> </ul>
<p><b>EACH 50 HOURS OR 3 MONTHS</b></p> <ul style="list-style-type: none"> <li>• CLEAN THE AIR FILTER</li> <li>• LUBRICATE ALL MOVING PARTS OF THE MACHINE</li> <li>• CLEAN THE AIR FILTER</li> </ul>	<p><i>CADA 50 HORAS O 3 MESES</i></p> <ul style="list-style-type: none"> <li>• LIMPIAR FILTRO AIRE</li> <li>• LUBRICAR TODAS LAS PARTES MÓVILES DE LA MÁQUINA</li> <li>• CAMBIAR EL ACEITE DEL MOTOR</li> </ul>	<p>A CADA 50 HORAS OU 3 MESES</p> <ul style="list-style-type: none"> <li>• LIMPAR FILTRO DE AR</li> <li>• LUBRIFICAR TODAS AS PARTES MÓVEIS DA MÁQUINA</li> <li>• TROCAR ÓLEO DO MOTOR</li> </ul>
<p><b>EACH 100 HOUR OR 6 MONTHS</b></p> <ul style="list-style-type: none"> <li>• CHANGE THE ENGINE OIL</li> <li>• REMOVE, CLEAN, ASSEMBLE AND LUBRICATE MOVING PARTS</li> <li>• CHECK AND CLEAN THE SPARK PLUG</li> </ul>	<p><i>CADA 100 HORAS O 6 MESES</i></p> <ul style="list-style-type: none"> <li>• CAMBIAR EL ACEITE DEL MOTOR</li> <li>• DESMONTAR, LIMPIAR, MONTAR Y LUBRICAR LAS PARTES MÓVILES</li> <li>• COMPROBAR Y LIMPIAR LA BUJÍA</li> </ul>	<p>A CADA 100 HORAS OU 6 MESES</p> <ul style="list-style-type: none"> <li>• TROCAR O ÓLEO DO MOTOR</li> <li>• DESMONTAR, LIMPAR, MONTAR E LUBRIFICAR AS PARTES MÓVEIS</li> <li>• VERIFICAR E LIMPAR A VELA DE IGNIÇÃO</li> </ul>
<p><b>EACH 300 HOURS OR 12 MONTHS</b></p> <ul style="list-style-type: none"> <li>• REPLACE THE AIR FILTER</li> <li>• REPLACE THE SPARK PLUG*</li> <li>• CHECK AND ADJUST THE IDLE SPEED*</li> <li>• CHECK AND ADJUST THE VALVE CLEARANCE*</li> <li>• CLEAN THE FUEL TANK*</li> <li>• CLEAN THE COMBUSTION CHAMBER*</li> <li>• CHANGE THE FUEL LINE</li> </ul>	<p><i>CADA 300 HORAS OU 12 MESES</i></p> <ul style="list-style-type: none"> <li>• CAMBIAR EL FILTRO DE AIRE</li> <li>• CAMBIAR LA BUJÍA DE ADMISIÓN*</li> <li>• VERIFICAR Y AJUSTAR LA MARCHA LENTA*</li> <li>• VERIFICAR Y AJUSTAR LA ABERTURA DE LA VÁLVULA*</li> <li>• LIMPIAR TANQUE DE COMBUSTIBLE*</li> <li>• LIMPIAR LA CÁMARA DE COMBUSTIÓN*</li> <li>• CAMBIAR EL TUBO DE COMBUSTIBLE*</li> </ul>	<p>A CADA 300 HORAS OU 12 MESES</p> <ul style="list-style-type: none"> <li>• TROCAR O ELEMENTO DO FILTRO DE AR</li> <li>• TROCAR VELA DE IGNIÇÃO*</li> <li>• VERIFICAR E AJUSTAR A MARCHA LENTA*</li> <li>• VERIFICAR E AJUSTAR ABERTURA DA VÁLVULA*</li> <li>• LIMPAR TANQUE DE COMBUSTÍVEL*</li> <li>• LIMPAR CÂMERA DE COMBUSTÃO*</li> <li>• VERIFICAR E TROCAR (SE NECESSÁRIO) TUBO DE COMBUSTÍVEL*</li> </ul>

**\*THESE SERVICES MUST BE DONE AT AUTHORIZED TOYAMA TECHNICAL ASSISTANCE**

*\*ESTOS SERVICIOS DEBEN SER REALIZADOS EN UNA ASISTENCIA TÉCNICA TOYAMA AUTORIZADA.*

*\*ESTES SERVIÇOS DEVEM SER REALIZADOS NAS ASSISTÊNCIAS TÉCNICAS AUTORIZADAS TOYAMA*

## REPLACING THE ENGINE OIL / CAMBIANDO EL ACEITE DEL MOTOR / TROCANDO O ÓLEO DO MOTOR- I



**PLACE THE EQUIPMENT ON A FLAT SURFACE;**  
*COLOQUE EL EQUIPO EN UNA SUPERFICIE PLANA Y NIVELADA;*  
*COLOQUE O EQUIPAMENTO EM UMA SUPERFÍCIE PLANA E NIVELADA;*

**REMOVE THE OIL DIPSTICK AND THE OIL DRAIN BOLT, DRAIN ALL THE OIL IN A SUITABLE CONTAINER;**

*REMUEVA LA VARILLA DE ACEITE Y EL TORNILLO DE DRENAJE, AGOTE TODO EL ACEITE EN UN RECIPIENTE ADECUADO;*

*RETIRE A VARETA DE ÓLEO E O PARAFUSO DE DRENAGEM DO ÓLEO, ESGOTANDO TODO O ÓLEO EM UM RECIPIENTE ADEQUADO;*

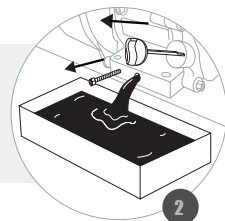

### WARNING / ATENCION / ATENÇÃO

**INCLINAR O MOTOR PODE CAUSAR VAZAMENTO DE ÓLEO OU COMBUSTÍVEL / WHILE THE ENGINE IS STILL WARM, DRAIN THE CRANKCASE OIL / TOYAMA ENGINES DO NOT COME WITH OIL IN THE CRANKCASE.**

*INCLINAR EL MOTOR PUEDE OCACIONAR FUGA DE ACEITE O COMBUSTIBLE / MIENTRAS EL MOTOR ESTE TIBIO, ESCURRA EL ACEITE DEL CÁRTER / LOS MOTORES TOYAMA NO VIENEN CON ACEITE EN EL CÁRTER.*

*INCLINAR O MOTOR PODE CAUSAR VAZAMENTO DE ÓLEO OU COMBUSTÍVEL / O ÓLEO EM TEMPERATURA MORNA É MAIS FÁCIL DE DRENAR / OS MOTORES TOYAMA NÃO ACOMPANHAM ÓLEO NO CÁRTER.*



## REPLACING THE ENGINE OIL / CAMBIANDO EL ACEITE DEL MOTOR / TROCANDO O ÓLEO DO MOTOR— II

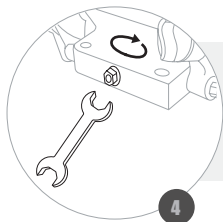

**REINSTALL AND TIGHTEN THE OIL DRAIN BOLT;**  
*COLOQUE NUEVAMENTE Y APRIETE EL TORNILLO DE DRENAJE DE ACEITE;*  
*RECOLOQUE E APERTE O PARAFUSO DE DRENAGEM DE ÓLEO;*

**FILL THE OIL RESERVOIR TO THE RECOMMENDED MAXIMUM LEVEL;**  
*LLENE EL DEPÓSITO DE ACEITE HASTA EL NÍVEL MÁXIMO RECOMENDADO;*  
*PREENCHA O RESERVATÓRIO DO ÓLEO ATÉ O NÍVEL MÁXIMO RECOMENDADO;*

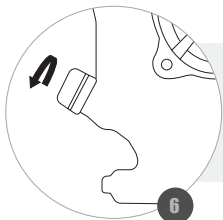
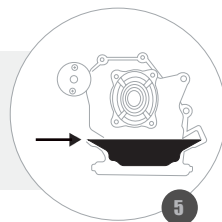

**PUT THE OIL DIPSTICK BACK AND TIGHTEN IT;**  
*VUELVA A COLOCAR LA VARILLA DE ACEITE ROSCANDO FIRMEMENTE;*  
*RECOLOQUE A VARETA DE ÓLEO ROSQUEANDO FIRMEMENTE;*

### WARNING / ATENCION / ATENÇÃO

**USE THE FUNNEL FOR FILLING, IN CASE OF CARELESS SPILLING, CLEAN THE GROUND TO AVOID SLIPPING / OPERATING THE ENGINE WITH LOW OIL LEVEL MAY CAUSE DAMAGE TO THE EQUIPMENT / THE OIL ALERT SYSTEM (AVAILABLE ON SOME EQUIPMENT) WILL AUTOMATICALLY SHUT DOWN THE ENGINE WHEN IT REACHES A LEVEL BELOW THE RECOMMENDED LEVEL / DISCARD USED OIL IN A CORRECT LOCATION.**

*EVITAR DERRAMAR EL ACEITE SOBRE EL PISO; EN CASO DE DERRAMAR ACCIDENTALMENTE, LIMPIE EL PISO PARA EVITAR ACCIDENTES / OPERAR EL MOTOR CON BAJO NIVEL DE ACEITE PUEDE CAUSAR DAÑOS EN EL EQUIPO / SISTEMA DE ALERTA DE NIVEL DE ACEITE (DISPONIBLE EN ALGUNOS EQUIPAMIENTOS) APAGARÁ AUTOMÁTICAMENTE EL MOTOR AL ALCANZAR UN NIVEL DE ACEITE POR DEBAJO DEL RECOMENDADO / DESECHE EL ACEITE USADO EN EL LUGAR CORRECTO.*

*USE O FUNIL PARA ENCHIMENTO, EM CASO DE DERRAMAMENTO ACIDENTAL, LIMPE O CHÃO PARA EVITAR ACIDENTES / FUNCIONAR O MOTOR COM NÍVEL DE ÓLEO BAIXO PODE CAUSAR DANOS NO EQUIPAMENTO / O SISTEMA DE ALERTA DE ÓLEO (DISPONÍVEL EM ALGUNS EQUIPAMENTOS) DESLIGARÁ AUTOMATICAMENTE O MOTOR AO ATINGIR O NÍVEL ABAIXO DO RECOMENDADO / DESCARTE O ÓLEO USADO EM LOCAL CORRETO.*



## BELT TENSION ADJUSTMENT / AJUSTE LA TENSION DE LA CORREA / AJUSTE DE TENSÃO DA CORREIA

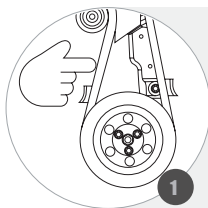

**NOTE THE TENSION OF THE BELTS BY FINGER-TIGHTENING THEM CENTRALLY BETWEEN THE ENGINE TRANSMISSION AND THE IDLER PULLEY. UNDER NORMAL CONDITIONS THE BELT SHOULD DEFLECT BETWEEN 5MM AND 10MM; PUEDE NOTARSE LA TENSIÓN DE LAS CORREAS APRETÁNDOLAS CON LOS DEDOS CENTRALMENTE ENTRE LA TRANSMISIÓN DEL MOTOR Y LA POLEA DEL EJE. EN CONDICIONES NORMALES, LA CORREA DEBE DESVIARSE ENTRE 5MM Y 10 MM; PODE-SE NOTAR A TENSÃO DAS CORREIAS APERTANDO-AS COM OS DEDOS, DE FORMA CENTRAL ENTRE A TRANSMISSÃO DO MOTOR E A POLIA DO EIXO. EM CONDIÇÕES NORMAIS A CORREIA DEVE DEFLÉTIR ENTRE 5MM E 10 MM;**

**USING A WRENCH, ADJUST THE STRAPS THROUGH THE ADJUSTING SCREW, TIGHTENING THEM UNTIL THEY FIT INTO THE SLOTS; USANDO UNA LLAVE INGLESA, AJUSTE LAS CORREAS A TRAVÉS DEL TORNILLO DE AJUSTE, TENSÁNDOLAS HASTA QUE ENCAJEN EN LAS RANURAS; COM AUXÍLIO DE UMA CHAVE, REGULE AS CORREIAS ATRAVÉS DO PARAFUSO DE AJUSTE, TENSIONANDO AS MESMAS ATÉ ASSENTAR NAS RANHURAS;**

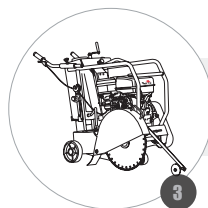
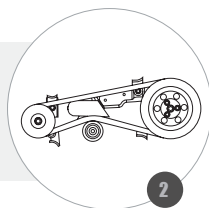

**RUN THE EQUIPMENT FOR 5 MINUTES WITHOUT LOAD; HAGA EL EQUIPO FUNCIONAR DURANTE 5 MINUTOS SIN CARGA; FUNCIONE O EQUIPAMENTO DURANTE 5 MINUTOS SEM CARGA;**

**APPLY PEAK LOAD; APLICAR LA CARGA MÁXIMA; APLIQUE A CARGA DE PICO;**

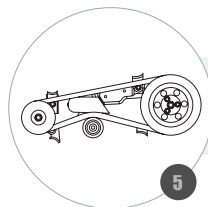
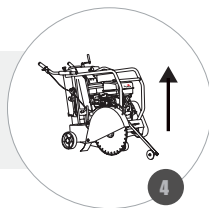

**IF THE BELT SLIPS (SLIP), ADJUST AGAIN WITH THE SCREW; SI LA CORREA DESLIZAR, AJÚSTELA NUEVAMENTE CON EL TORNILLO; CASO A CORREIA DESLIZE (PATINE), REALIZE NOVAMENTE O AJUSTE ATRAVÉS DO PARAFUSO;**

**BELT LIFE WILL BE SHORTENED IF THEY BECOME OVER-TENSIONED / CHECK BELT TENSION FREQUENTLY ON FIRST USE OF DAY / CHECK FOR POSSIBLE BELT DAMAGE.**

**LA VIDA ÚTIL DE LA CORREA SE ACORTARÁ SI SE TENSAS DEMASIADO / VERIFIQUE LA TENSIÓN DE LA CORREA CON FRECUENCIA EL PRIMER USO DEL DÍA / VERIFICAR POSIBLES DAÑOS EN LA CADENA.**

**A VIDA ÚTIL DAS CORREIAS SERÁ ENCURTADA CASO AS MESMAS FIQUEM COM EXCESSO DE TENSÃO / VERIFIQUE COM FREQUÊNCIA A TENSÃO DAS CORREIAS NO PRIMEIRO USO DO DIA / VERIFIQUE POSSÍVEIS DANOS NAS CORREIAS.**





## CHANGING THE BELT / CAMBIANDO LA CORREA / TROCANDO A CORREIA

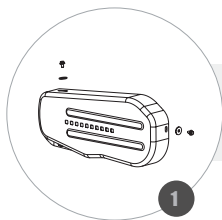

**REMOVE THE BELT GUARD, REMOVING THE FIXATION NUT;**  
*RETIRE EL PROTECTOR DE LA CORREA QUITANDO LA TUERCA DE RETENCIÓN;*  
*RETIRE A PROTEÇÃO DA CORREIA, REMOVENDO A PORCA DE FIXAÇÃO;*

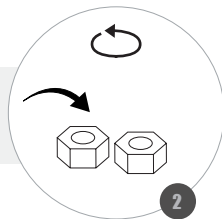

**REMOVE NUTS FROM BELT FIXATION BOLTS;**  
*RETIRE LA TUERCA DE LOS PERNOS DE RETENCIÓN DE LA CORREA;*  
*REMOVA AS PORCAS DOS PARAFUSOS DE FIXAÇÃO DA CORREIA;*

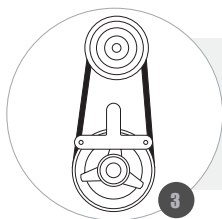

**REMOVE THE WORN BELT AND REPLACE WITH A NEW ONE WITH THE SAME SPECIFICATIONS;**  
*RETIRE LA CORREA DESGASTADA Y SUSTITUYA POR UNA NUEVA CON LAS MISMAS ESPECIFICACIONES;*  
*RETIRE A CORREIA DESGASTADA E SUBSTITUA POR UMA NOVA COM AS MESMAS ESPECIFICAÇÕES;*

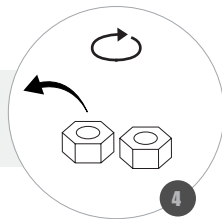

**REPLACE THE LOCKING NUTS;**  
*VUELVA A COLOCAR LAS TUERCAS DE FIJACIÓN;*  
*RECOLOQUE AS PORCAS DE FIXAÇÃO;*

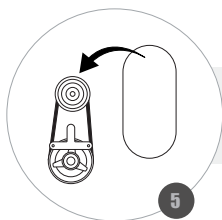

**REPLACE THE BELT GUARD;**  
*VUELVA A COLOCAR LA PROTECCIÓN DE LA CORREA;*  
*RECOLOQUE A PROTEÇÃO DA CORREIA;*

**WARNING / ATENCION / ATENÇÃO**

**OPERATING THE MOTOR WITH THE WORN BELT CAN CAUSE ACCIDENTS / MAKE SURE THAT THE COMPONENTS ARE PROPERLY FIXED / CHECK THE BELT TENSION PERIODICALLY / USE GENUINE TOYAMA PARTS.**

*OPERAR EL MOTOR CON LA CORREA DESGASTADA PUEDE CAUSAR ACCIDENTES / ASEGURARSE DE LA CORRECTA FIJACIÓN DE LOS COMPONENTES / COMPROBAR LA TENSIÓN DE LA CORREA PERIÓDICAMENTE / UTILICE PIEZAS ORIGINALES TOYAMA.*

*OPERAR O MOTOR COM A CORREIA DESGASTADA PODE CAUSAR ACIDENTES / CERTIFIQUE-SE DA CORRETA FIXAÇÃO DOS COMPONENTES / VERIFIQUE A TENSÃO DA CORREIA PERIODICAMENTE / UTILIZE PEÇAS ORIGINAIS TOYAMA.*



## CLEANING THE SPARK PLUG / LIMPIANDO LA BUJÍA / LIMPANDO A VELA- I

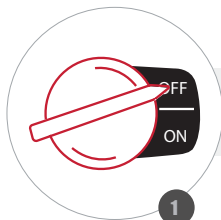

**TURN OFF THE ENGINE AND ALLOW TO COOL;**  
*APAGUE EL MOTOR Y ESPERE HASTA QUE SE ENFRÍE;*  
DESLIGUE O MOTOR E AGUARDE ESFRIAR;

**DISCONNECT THE SPARK PLUG PROTECTION;**  
*DESCONECTE LA PROTECCIÓN DE LA BUJÍA;*  
DESCONECTE O CACHIMBO DA VELA;

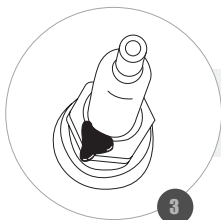
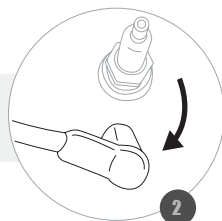

**REMOVE ANY DIRT AROUND THE SPARK PLUG;**  
*REMUEVA CUALQUIER TIPO DE SUCIEDAD ALREDEDOR DE LA BUJÍA;*  
REMOVA QUALQUER SUJEIRA EXISTENTE AO REDOR DA VELA;

**REMOVE THE SPARK PLUG USING AN APPROPRIATE WRENCH;**  
*RETIRE LA BUJÍA UTILIZANDO UNA LLAVE APROPIADA;*  
RETIRE A VELA UTILIZANDO UMA CHAVE APROPRIADA;

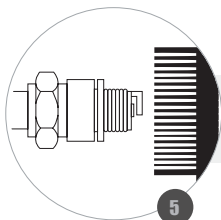
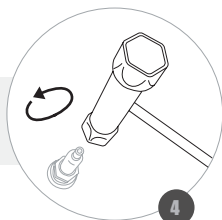

**REMOVE DIRT FROM THE ELECTRODE WITH A STEEL BRUSH;**  
*REMUEVA LA SUCIEDAD DEL ELECTRODO CON UN CEPILLO DE ACERO;*  
REMOVA A SUJEIRA DO ELETRODO COM UMA ESCOVA DE AÇO;

### WARNING / ATENCION / ATENÇÃO

**WHEN THE ELECTRODES ARE WORN OR THE INSULATION IS CRACKED, REPLACE THE SPARK PLUG / BLEACHING OR BLACKENING OF THE SPARK PLUG INSULATION MAY BE CAUSED BY IMPROPER ADJUSTMENTS OF THE ENGINE OR IMPROPER USE OF THE SPARK PLUG.**

*CUANDO LOS ELECTRODOS ESTÁN GASTADOS O EL AISLANTE ESTÁ AGRIETADO, CAMBIE LA BUJÍA / EL BLANQUEAMIENTO O ENNEGRECIMIENTO DEL AISLANTE DE LA BUJÍA PUEDE SER CAUSADO POR AJUSTES INCORRECTOS EN EL MOTOR O USO DE LA BUJÍA INCORRECTA.*

QUANDO OS ELETRODOS ESTIVEREM GASTOS OU O ISOLANTE ESTIVER RACHADO, TROQUE A VELA / O BRANQUEAMENTO OU ENEGRECIMENTO DO ISOLANTE DA VELA PODE SER CAUSADO POR AJUSTES INCORRETOS NO MOTOR OU USO DA VELA INCORRETA.



## CLEANING THE SPARK PLUG / LIMPIANDO LA BUJÍA / LIMPANDO A VELA- II

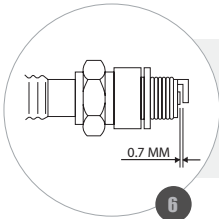

**CHECK THE SPACING BETWEEN THE ELECTRODE AND THE SPARK PLUG. IT MUST BE 0,7 AND 0,8 mm;**  
*VERIFIQUE EL ESPACIAMIENTO ENTRE EL ELECTRODO Y LA BUJÍA. ESTE DEBE ESTAR ENTRE 0,7 Y 0,8 mm;*  
*VERIFIQUE O ESPAÇAMENTO ENTRE O ELETRODO E A VELA, CORRIJA-O SE NECESSÁRIO DEIXANDO ENTRE 0,7 E 0,8 mm;*

**REINSTALL THE SPARK PLUG MANUALLY BY USING YOUR HAND AND THREADING ONLY WHAT IS NECESSARY;**

*REINSTELE LA BUJÍA MANUALMENTE, ROSCANDO SOLO LO NECESARIO;*  
*REINSTELE A VELA MANUALMENTE, ROSQUEANDO APENAS O NECESSÁRIO;*

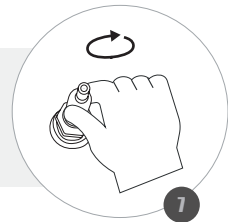

**AFTER SETTING THE SPARK PLUG, TIGHTEN WITH A WRENCH ABOUT 1/8 TO 1/4 TURN;**

*DESPUÉS DE ASENTAR LA BUJÍA, APRIETE CON LA LLAVE ALREDEDOR DE 1/8 A 1/4 DE VUELTA;*  
*APÓS ASENTAR A VELA, APERTE COM A CHAVE EM TORNO DE 1/8 A 1/4 DE VOLTA;*

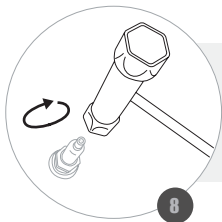

**REINSTALL THE SPARK PLUG PROTECTION ;**  
*VUELVA A COLOCAR LA PROTECCIÓN DE LA BUJÍA;*  
*RECOLOQUE O CACHIMBO DA VELA;*

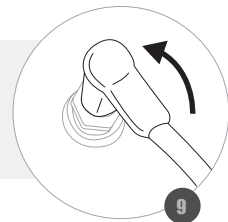

### WARNING / ATENCION / ATENÇÃO

**A LOOSE SPARK PLUG CAN OVERHEAT AND DAMAGE THE ENGINE / OVER TIGHTENING THE SPARK PLUG CAN DAMAGE THE THREADS IN THE CYLINDER HEAD.**

*UNA BUJÍA FLOJA PUEDE CAUSAR CALENTAMIENTO DEL MOTOR Y DAÑAR EL MOTOR / UNA BUJÍA MUY APRETADA PUEDE DAÑAR LA ROSCA DEL CABEZOTE DEL MOTOR.*

*UMA VELA FROUXA PODE CAUSAR AQUECIMENTO E DANIFICAR O MOTOR / UMA VELA MUITO APERTADA PODE DANIFICAR A ROSCA DO CABEÇOTE DO MOTOR.*



## CHANGING THE SPARK PLUG / CAMBIANDO LA BUJÍA / TROCANDO A VELA- I

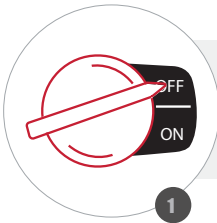

**TURN OFF THE ENGINE AND ALLOW TO COOL;**  
*APAGUE EL MOTOR Y ESPERE HASTA QUE SE ENFRÍE;*  
DESLIGUE O MOTOR E AGUARDE ESFRIAR;

**DISCONNECT THE SPARK PLUG PROTECTION;**  
*DESCONECTE LA PROTECCIÓN DE LA BUJÍA;*  
DESCONECTE O CACHIMBO DA VELA;

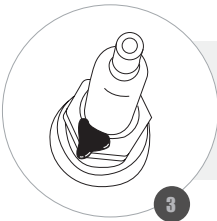
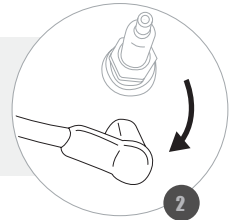

**REMOVE ANY DIRT AROUND THE SPARK PLUG;**  
*REMUEVA CUALQUIER TIPO DE SUCIEDAD ALREDEDOR DE LA BUJÍA;*  
REMOVA QUALQUER SUJEIRA EXISTENTE AO REDOR DA VELA;

**REMOVE THE SPARK PLUG USING AN APPROPRIATE WRENCH;**  
*RETIRE LA BUJÍA UTILIZANDO UNA LLAVE APROPIADA;*  
RETIRE A VELA UTILIZANDO UMA CHAVE APROPRIADA;

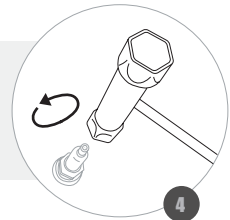

**WARNING / ATENCION / ATENÇÃO**

**THE CORRECT SPACING BETWEEN THE ELECTRODE AND THE SPARK PLUG IS 0.70 AND 0.80 mm, IF NECESSARY ADJUST.**

*EL ESPACIAMIENTO CORRECTO ENTRE EL ELECTRODO Y LA VELA ES DE 0,70 Y 0,80 mm, SI ES NECESARIO REALIZAR EL AJUSTE.*

O ESPAÇAMENTO CORRETO ENTRE O ELETRODO E A VELA É DE 0,70 E 0,80 mm, SE NECESSÁRIO REALIZE O AJUSTE.



## CHANGING THE SPARK PLUG / CAMBIANDO LA BUJÍA / TROCANDO A VELA- II



**REINSTALL THE NEW SPARK PLUG BY USING YOUR HAND, THREADING ONLY WHAT IS NECESSARY;**  
**INSTALE LA NUEVA BUJÍA MANUALMENTE, ROSCANDO SOLO LO NECESARIO;**  
**REINSTELE A VELA NOVA MANUALMENTE, ROSQUEANDO APENAS O NECESSÁRIO;**

**AFTER SETTING THE SPARK PLUG, TIGHTEN WITH A WRENCH GIVING A 1/4 TURN;**  
**DESPUÉS DE ASENTAR LA BUJÍA, APIRIETE CON UNA LLAVE HASTA 1/4 DE VUELTA;**  
**APÓS ASSENTAR A VELA, APERTE COM A CHAVE ATÉ 1/4 VOLTA;**

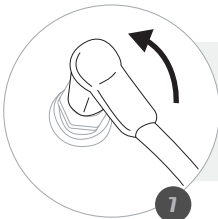
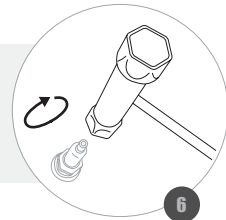

**REINSTALL THE SPARK PLUG PROTECTION ;**  
**VUELVA A COLOCAR LA PROTECCIÓN DE LA BUJÍA;**  
**RECOLOQUE O CACHIMBO DA VELA;**

### WARNING / ATENCION / ATENÇÃO

**BLEACHING OR BLACKENING OF THE SPARK PLUG INSULATION MAY BE CAUSED BY IMPROPER ADJUSTMENTS TO THE ENGINE OR IMPROPER USE OF THE SPARK PLUG.**

**EL BLANQUEAMIENTO O ENNEGRECIMIENTO DEL AISLANTE DE LA BUJÍA PUEDE SER CAUSADO POR AJUSTES INCORRECTOS EN EL MOTOR O USO DE LA BUJÍA INCORRECTA.**

**O BRANQUEAMENTO OU ENEGRECIMENTO DO ISOLANTE DA VELA PODE SER CAUSADO POR AJUSTES INCORRETOS NO MOTOR OU USO DA VELA INCORRETA.**



**CLEANING THE CARBURETOR CUP / LIMPIEZA DEL VASO DEL CARBURADOR / LIMPEZA DA CUBA DO CARBURADOR - I**

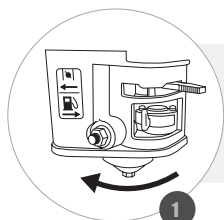

**CLOSE THE FUEL COCK;**  
*CIERRE EL GRIFO DE COMBUSTIBLE;*  
FECHE A TORNEIRA DE COMBUSTÍVEL;

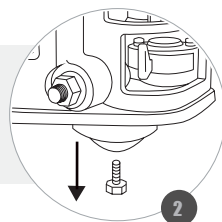

**REMOVE THE DRAIN BOLT;**  
*RETIRE EL TORNILLO DE DRENAJE;*  
REMOVA O PARAFUSO DE DRENAGEM;

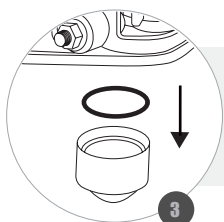

**REMOVE THE CUP THAT IS THREADED AND REMOVE THE O-RING;**  
*RETIRE EL VASO QUE ES ROSCADO Y REMUEVA EL O-RING;*  
REMOVA A CUBA QUE É ROSQUEADA E RETIRE O ANEL DE VEDAÇÃO;



**WASH THEM USING A NON-FLAMMABLE SOLVENT;**  
*LÁVELOS EN SOLVENTES NO INFLAMABLES;*  
LAVE-OS EM SOLVENTE NÃO INFLAMÁVEL;

**WARNING / ATENCION / ATENÇÃO**

**CLEAN THE MOTOR WITH THE ENGINE OFF.**

*REALIZAR LA LIMPIEZA CON EL MOTOR APAGADO.*

REALIZAR A LIMPEZA COM O MOTOR DESLIGADO.



**CLEANING THE CARBURETOR CUP / LIMPIEZA DEL VASO DEL CARBURADOR / LIMPEZA DA CUBA DO CARBURADOR - II**



**DRY THEM ALL COMPLETELY;**  
*SÉQUELOS COMPLETAMENTE;*  
SEQUE-OS COMPLETAMENTE;

**REINSTALL THE RING, THREAD THE CUP AND TIGHTEN THE DRAIN BOLT;**  
*COLOQUE NUEVAMENTE EL O-RING, ROSQUE EL VASO Y APRIETE EL TORNILLO DE DRENAJE;*  
RECOLOQUE O ANEL, ROSQUEIE A CUBA E APERTE O PARAFUSO DE DRENAGEM;

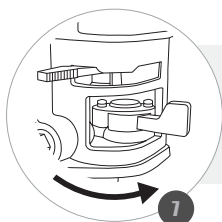
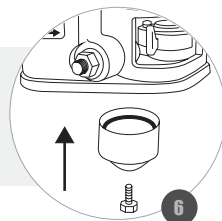

**OPEN THE FUEL COCK;**  
*ABRA EL GRIFO DE COMBUSTIBLE;*  
ABRA A TORNEIRA DE COMBUSTÍVEL;

**WARNING / ATENCION / ATENÇÃO**

**CHECK FOR POSSIBLE LEAKS, IF THEY OCCUR IT WILL BE NECESSARY TO REPLACE THE O-RING.**

*VERIFIQUE POSIBLES FUGAS, EN CASOS DE EXISTIR SERÁ NECESARIO CAMBIAR EL O-RING.*

VERIFIQUE POSSÍVEIS VAZAMENTOS, CASO OCORRAM SERÁ NECESSÁRIO TROCAR O ANEL O-RING.



## OIL BATH FILTER MAINTENANCE / MANTENIMIENTO DEL FILTRO BAÑADO A ACEITE / MANUTENÇÃO DO FILTRO BANHADO A ÓLEO

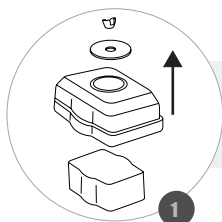

**REMOVE THE NUT, CAP AND COVER;**  
*RETIRE LA TUERCA, LA TAPA Y LA CUBIERTA;*  
*RETIRE A PORCA, A TAMP A E A COBERTURA;*

**CLEAN THE FOAM WITH WARM WATER AND NEUTRAL DETERGENT OR NON-INFLAMMABLE SOLVENT;**  
*LIMPIE LA ESPUMA CON AGUA TIBIA Y DETERGENTE NEUTRO O SOLVENTE NO INFLAMABLE;*  
*LIMPE A ESPUMA COM ÁGUA MORNA E DETERGENTE NEUTRO OU SOLVENTE NÃO INFLAMÁVEL;*



**DRAIN THE OIL AND CLEAN THE OIL BOX WITH NON-INFLAMMABLE SOLVENT;**  
*AGOTE EL ACEITE Y LIMPIE LA CAJA DE ACEITE CON SOLVENTE NO INFLAMABLE;*  
*ESGOTE O ÓLEO E LIMPE A CAIXA DE ÓLEO COM SOLVENTE NÃO INFLAMÁVEL;*

**FILL THE BOX WITH OIL TO THE SPECIFIED LIMIT;**  
*COMPLETE LA CAJA CON ACEITE HASTA EL LÍMITE ESPECIFICADO;*  
*COMPLETE A CAIXA COM ÓLEO ATÉ O LIMITE ESPECIFICADO;*

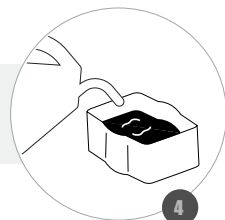

**REASSEMBLE THE COVER AND SECURELY TIGHTEN THE NUT;**  
*REMONTA LA CUBIERTA, LA TAPA Y FIJE FIRMEMENTE CON LA TUERCA;*  
*REMONTA A COBERTURA, A TAMP A E FIJE FIRMEMENTE A PORCA;*

### WARNING / ATENCION / ATENÇÃO

**OPERATING THE ENGINE WITH A LOW OIL LEVEL IN THE FILTER OR EXCESS DIRT MAY REDUCE THE ENGINE LIFE.**

*FUNCIONAR EL MOTOR CON BAJO NIVEL DE ACEITE EN EL FILTRO O CON EXCESO DE SUCIEDAD PUEDE REDUCIR LA VIDA ÚTIL DEL MOTOR.*

*FUNCIONAR O MOTOR COM BAIXO NÍVEL DE ÓLEO NO FILTRO OU COM EXCESSO DE SUJEIRA PODERÁ REDUZIR A VIDA ÚTIL DO MOTOR.*





## **IDLE ADJUSTMENT / REGULAJE DE LA MARCHA LENTA / REGULAGEM DA MARCHA LENTA**

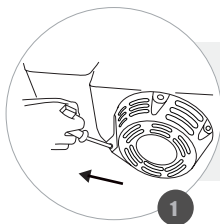

**RUN THE ENGINE AND LET IT WARM UP;**  
*FUNCIONE EL MOTOR Y DÉJELO CALENTAR;*  
*FUNCIONE O MOTOR E DEIXE-O AQUECER;*

**MOVE THE THROTTLE LEVER TO THE SLOW POSITION;**  
*MUEVA LA PALANCA DEL ACELERADOR A LA POSICIÓN LENTA;*  
*MOVA A ALAVANCA DO ACELERADOR PARA A POSIÇÃO LENTA;*

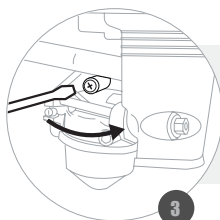
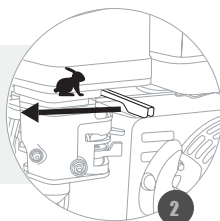

**USING A WRENCH, TURN THE THROTTLE ADJUSTING SCREW TO 1800 ± 150 RPM;**  
*CON AYUDA DE UNA LLAVE, GIRE EL TORNILLO DE REGULACIÓN DEL ACELERADOR HASTA ALCANZAR 1800 ± 150 RPM;*  
*COM AUXÍLIO DE UMA CHAVE, GIRE O PARAFUSO DE REGULAGEM DO ACELERADOR ATÉ ATINGIR 1800 ± 150 RPM;*

**WARNING / ATENCION / ATENÇÃO**

**BEWARE OF HOT ENGINE PARTS / USE CALIBRATED EQUIPMENT.**

*CUIDADO CON LAS PARTES CALIENTES DEL MOTOR / USE EQUIPAMIENTO CALIBRADO.*

*CUIDADO COM AS PARTES QUENTES DO MOTOR / UTILIZE EQUIPAMENTO AFERIDO PARA REGULAGEM.*



## STORAGE / ALMACENAMIENTO / ARMAZENAMENTO- I

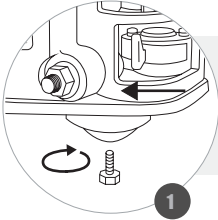

**REMOVE ALL FUEL FROM THE TANK THROUGH THE CARBURETOR DRAIN BOLT;**  
**QUITE TODO EL COMBUSTIBLE DEL TANQUE A TRAVÉS DEL TORNILLO DE DRENAJE DEL CARBURADOR;**  
**REMOVA TODO O COMBUSTÍVEL DO TANQUE ATRAVÉS DO PARAFUSO DE DRENO DO CARBURADOR;**

**CLEAN THE AIR FILTER;**  
**LIMPIE EL FILTRO DE AIRE;**  
**REALIZE A LIMPEZA DO FILTRO DE AR;**



### WARNING / ATENCION / ATENÇÃO

**GASOLINE OXIDIZES AND DETERIORATES ALONG THE TIME, CAUSING ENGINE FAILURE / PERFORM THIS PROCEDURE FOR STORAGE FOR PERIODS LONGER THAN 30 DAYS.**

**LA GASOLINA SE OXIDA Y DETERIORA CON EL PASO DEL TIEMPO, CAUSANDO FALLAS EN EL ARRANQUE DEL MOTOR / REALICE ESTE PROCEDIMIENTO PARA SU ALMACENAMIENTO EN PERÍODOS SUPERIORES A 30 DÍAS.**

**A GASOLINA OXIDA E DETERIORA COM O PASSAR DO TEMPO, CAUSANDO FALHAS NA PARTIDA DO MOTOR / REALIZE ESTE PROCEDIMENTO PARA ARMAZENAMENTO EM PERÍODOS SUPERIORES A 30 DIAS.**



## STORAGE / ALMACENAMIENTO / ARMAZENAMENTO- II

**REMOVE THE SPARK PLUG, PUT ABOUT 5 ML OF CLEAN OIL INTO THE CYLINDER;**  
*RETIRE LA BUJÍA, COLOQUE CERCA DE 5 ML DE ACEITE DE MOTOR LIMPIO DENTRO DEL CILINDRO;*  
**RETIRE A VELA DE IGNIÇÃO, COLOQUE CERCA DE 5ML DE ÓLEO DE MOTOR LIMPO DENTRO DO CILINDRO;**

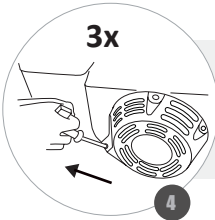

**PULL THE STARTING ROPE 2 OR 3 TIMES TO DISTRIBUTE THE OIL;**  
*TIRE DE LA CUERDA DE ARRANQUE 2 O 3 VECES PARA DISTRIBUIR EL ACEITE;*  
**PUXE A CORDA DE PARTIDA 2 OU 3 VEZES PARA DISTRIBUIR O ÓLEO;**

**REINSTALL THE SPARK PLUG;**  
*VUELVA COLOCAR LA BUJÍA;*  
**RECOLOQUE A VELA DE IGNIÇÃO;**

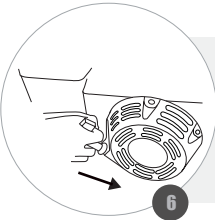

**PULL THE STARTING ROPE SLOWLY UNTIL ENGINE RESISTANCE IS FOUND, THEN RELEASE THE ROPE SLOWLY TO RETURN TO STARTING POSITION;**  
*TIRE DE LA CUERDA DE ARRANQUE LENTAMENTE HASTA ENCONTRAR RESISTENCIA, LUEGO SUÉLTALO LENTAMENTE PARA QUE VUELVA A LA POSICIÓN INICIAL;*  
**PUXE A CORDA DE PARTIDA VAGAROSAMENTE ATÉ ENCONTRAR RESISTÊNCIA DO MOTOR, ENTÃO LIBERE A CORDA LENTAMENTE PARA QUE RETORNE À POSIÇÃO INICIAL;**

### WARNING / ATENCION / ATENÇÃO

**IF THE CYLINDER HAS BEEN COVERED WITH OIL DURING PREPARATION FOR STORAGE, THE ENGINE MAY EMIT SMOKE FOR A SHORT TIME AFTER OPERATION.**

*SI EL CILINDRO HA SIDO CUBIERTO POR ACEITE DURANTE LA PREPARACIÓN PARA EL ALMACENAMIENTO, EL MOTOR PUEDE EMITIR HUMO DURANTE UN CORTO PERÍODO DE TIEMPO DESPUÉS DE FUNCIONAR.*

*SE O CILINDRO FOI ENCOBERTO POR ÓLEO DURANTE A PREPARAÇÃO PARA A ESTOCAGEM, O MOTOR PODERÁ EMITIR FUMAÇA POR CURTO PERÍODO DE TEMPO, APÓS FUNCIONAR*



## STORAGE / ALMACENAMIENTO / ARMAZENAMENTO- III

**USING A WET CLOTH WITH NON-FLAMMABLE SOLVENT, CLEAN THE METAL PARTS OF THE ENGINE;**  
*CON UN PAÑO HUMEDECIDO CON SOLVENTE NO INFLAMABLE, LIMPIE LAS PARTES METÁLICAS DEL MOTOR;*  
*COM UM PANO UMEDECIDO EM SOLVENTE NÃO INFLAMÁVEL, LIMPE AS PARTES METÁLICAS DO MOTOR;*



**COVER THE EQUIPMENT AND STORE IT IN A VENTILATED PLACE;**  
*CUBRA EL EQUIPO Y ALMACÉNESE EN LUGAR VENTILADO;*  
*CUBRA O EQUIPAMENTO E O ARMAZENE EM LOCAL VENTILADO;*

### WARNING / ATENCION / ATENÇÃO

**AVOID AREAS FOR STORAGE IN HUMID ENVIRONMENTS AS HUMIDITY CONTRIBUTES TO RUST AND CORROSION / AVOID ANY AREA WITH ELEMENTS THAT PRODUCE ELECTRIC SPARKS / ALWAYS LEAVE THE ENGINE ON LEVEL GROUND. ANY INCLINATION MAY CAUSE OIL OR FUEL LEAKAGE.**

*EVITE ÁREAS PARA ALMACENAMIENTO EN AMBIENTES HÚMEDOS, PUES LA HUMEDAD CONTRIBUYE A LA APARICIÓN DE ÓXIDO Y CORROSIÓN / EVITE CUALQUIER ÁREA CON ELEMENTOS QUE PRODUZCAN CHISPAS ELÉCTRICAS / DEJE EL MOTOR SIEMPRE EN PISO LLANO. CUALQUIER INCLINACIÓN PUEDE CAUSAR FUGAS DE ACEITE O COMBUSTIBLE.*

*EVITE ÁREAS PARA ESTOCAGEM EM AMBIENTES ÚMIDOS, POIS A UMIDADE CONTRIBUI PARA O APARECIMENTO DE FERRUGEM E CORROÇÃO / EVITE QUALQUER ÁREA COM ELEMENTOS QUE PRODUZAM FAÍSCAS ELÉTRICAS / DEIXE O MOTOR SEMPRE EM PISO NIVELADO. QUALQUER INCLINAÇÃO PODERÁ CAUSAR VAZAMENTO DE ÓLEO OU COMBUSTÍVEL.*



## TRANSPORT / TRANSPORTE / TRANSPORTE

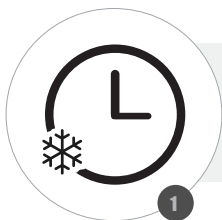

**IF THE ENGINE WAS RUNNING, WAIT AT LEAST 15 MINUTES FOR COOLING;**  
*SI EL MOTOR ESTABA FUNCIONANDO, ESPERÉ AL MENOS 15 MINUTOS HASTA QUE SE ENFRÍE;*  
CASO O MOTOR ESTEJA EM OPERAÇÃO, AGUARDE AO MENOS 15 MINUTOS ATÉ ESFRIAR;

**CLOSE THE FUEL COCK;**  
*CIERRE EL GRIFO DE COMBUSTIBLE;*  
FECHE A TORNEIRA DE COMBUSTÍVEL;

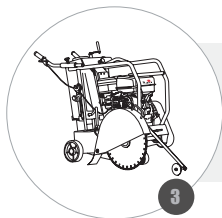
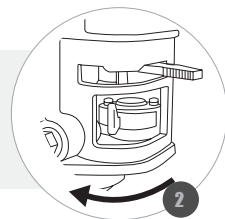

**PUT THE ENGINE IN FLAT SURFACES TO PREVENT OIL AND FUEL SPILLS;**  
*COLOQUE EL MOTOR SOBRE UNA SUPERFICIE PLANA Y NIVELADA, A FIN DE EVITAR DERRAMES DE ACEITE Y COMBUSTIBLE;*  
ALOQUE-O DE FORMA NIVELADA, A FIM DE EVITAR DERRAMAMENTOS DE ÓLEO E COMBUSTÍVEL;

### WARNING / ATENCION / ATENÇÃO

**HOT ENGINE CAN BURN YOU AND IGNITE SOME MATERIALS / IN CASE OF GASOLINE LEAKAGE, CLEAN IT IMMEDIATELY TO AVOID EXPLOSIONS / IN THE EVENT OF AN OIL SPILL, CLEAN IT TO AVOID SLIPPING AND FALLING / NEVER CARRY THE MOTOR LYING DOWN OR UPSIDE DOWN / NEVER TRANSPORT WITH THE ENGINE RUNNING OR WITH A LOW DISC.**

*EL MOTOR CALIENTE PUEDE QUEMARSE Y TAMBIÉN INFLAMAR ALGUNOS MATERIALES / EN CASO DE FUGAS DE GASOLINA, LÍMPIELO INMEDIATAMENTE PARA EVITAR EXPLOSIONES / EN CASO DE DERRAME DE ACEITE, LÍMPIELO PARA EVITAR RESBALONES Y CAÍDAS / NUNCA TRANSPORTE EL MOTOR ACOSTADO O DE CABEZA / NUNCA LA TRANSPORTE CON EL MOTOR EN MARCHA CON LA CUCHILLA BAJA.*

O MOTOR QUENTE PODE QUEIMÁ-LO E TAMBÉM INFLAMAR ALGUNS MATERIAIS / EM CASO DE VAZAMENTO DE GASOLINA, LIMPE-O IMEDIATAMENTE AFIM DE EVITAR EXPLOSÕES / EM CASO DE DERRAMAMENTO DE ÓLEO, LIMPE-O A FIM DE EVITAR ESCORREGÕES E QUEDAS / NUNCA TRANSPORTE O MOTOR DEITADO OU DE PONTA CABEÇA / NUNCA TRANSPORTE COM O MOTOR EM FUNCIONAMENTO OU COM DISCO BAIXO.



## WARRANTY TERM

This product is guaranteed against defects in material and workmanship for a legal period of three (3) months from the date of issue of the respective Sales Invoice. We undertake to repair or replace, within the period mentioned, free of charge, parts that are recognized by the Technical Department as defective, upon approval of the Warranty Request.

This warranty is limited and non-transferable, valid only for the first purchaser and covers only the product, all damages and losses resulting from misuse of the equipment are excluded. Any freight/insurance and other costs will be borne by the buyer.

The following shall be excluded from the guarantee:

- Defects caused by use not in accordance with the instructions contained in the Owner's Manual; accidents (falling, fire, etc.); use of non-original parts and repairs and / or maintenance carried out by unauthorized workshops and / or technicians.
- Spare parts and natural maintenance such as spark plugs, lubricants, filters, fuel cap, starting cord, handles, seals, gaskets, safety devices and similar items.
- Parts that suffer from natural wear and tear due to friction such as piston, cylinder, piston rings, bearings, pins, rollers, connecting rod, crankshaft, springs, bushings, rotor and mechanical seals.
- Violated products.
- Products whose Certificate of Warranty is incorrectly filled in and / or without the Sales Invoice number.

**NOTE:** A breakdown during the warranty period does not entitle the buyer to stop payment, or discounts.

**IMPORTANT:** Keep the Sales Invoice, the Product Warranty Certificate and present them when you need technical assistance.

**ATTENTION:** Read the owner's instruction manual and all warnings of danger and attention before operating the equipment.



## TERMINO DE GARANTIA

*Este producto está garantizado contra defectos de material y fabricación por un periodo legal de 3 (tres) meses a partir de la fecha de emisión de la factura de venta. Nos comprometemos a reparar y/o cambiar, dentro del plazo mencionado, gratuitamente, piezas que sean reconocidas por el Departamento Técnico como defectuosas, mediante la aprobación de la solicitud de garantía.*

*Esta garantía es limitada e intransferible, valida solamente para el primer comprador y cubre únicamente el producto, quedan excluidos todos los daños y perjuicios derivados del mal uso del equipamiento. Los eventuales gastos de flete/seguro y otros correrán por cuenta del comprador.*

*Quedan excluidos de la garantía:*

- *Defectos provocados por uso en desacuerdo con las instrucciones contenidas en el manual del usuario; accidentes (caída, fuego, etc.); utilización de piezas no originales o reparos y/o mantenimientos realizados por talleres y/o técnicos no autorizados.*
- *Piezas de reposición y mantenimiento natural como, bujías, lubricantes, filtros, tapa de combustible, cuerda de arranque, conjunto de arranque, manubrios, retenedores, juntas, barras, coreas, lanzas, picos, pistolas, anillos o-ring, empaques, turbinas(ventilador), dispositivos de seguridad y ítems similares.*
- *Piezas que sufren de desgaste natural con el uso debido a la fricción, como, pistón, cilindro, anillos del pistón, mancales, pinos, rodillos, biela, cigüeñal, válvula, muelles, tochos, cojinetes, tubos, engranajes(piñón) y embrague.*
- *Productos violados.*
- *Productos cuyo certificado de garantía este llenado de manera incorrecta y/o sin el número de la Factura de compra.*

*NOTA: Una avería durante el periodo de garantía no le da el derecho al comprador de interrumpir el pago, y/o descuentos.*

*IMPORTANTE: Guarde este manual y este certificado en un local seguro, preséntelo cuando necesite de asistencia técnica, en conjunto con el Certificado de Garantía y Factura de compra.*

*ATENCION: Lea este manual de instrucciones del propietario y todos los avisos de peligro y atención antes de operar el equipamiento*



## TERMO DE GARANTIA

Este produto é garantido contra defeitos de material e de fabricação pelo período legal de 3 (três) meses a contar da data de emissão da respectiva Nota Fiscal de Venda. Comprometemo-nos a reparar ou substituir, dentro do prazo citado, gratuitamente, peças que sejam reconhecidas pelo Departamento Técnico como defeituosas, mediante aprovação da Solicitação de Garantia.

A presente garantia limitada é intransferível, válida somente para o primeiro comprador e cobre unicamente o produto, ficando excluídos quaisquer eventuais danos e prejuízos decorrentes de aplicação do equipamento. Eventuais despesas como frete e/ou seguro entre o domicílio e a Assistência Técnica correrão por conta do comprador.

Ficam excluídos da garantia:

- Defeitos provocados por uso em desacordo com as instruções contidas no Manual do Proprietário; acidentes (queda, fogo, etc.); utilização de peças não originais e consertos e/ou manutenção realizados por oficinas e/ou técnicos não autorizados.
- Peças de reposição e manutenção natural, como velas, lubrificantes, filtros, tampa de combustível, cordão da partida, manípulos, retentores, juntas, dispositivos de segurança e itens similares.
- Peças que sofrem desgaste natural com o uso, devido ao atrito, como pistão, cilindro, anéis de pistão, mancais, pinos, roletes, biela, virabrequim, molas, buchas, rotor e selos mecânicos.
- Produtos violados.
- Produtos cujo Certificado de Garantia esteja preenchido de forma incorreta e/ou sem o número da Nota Fiscal de Venda.

NOTA: Uma avaria durante o período de garantia não dá o direito ao comprador de interromper o pagamento, ou a descontos.

IMPORTANTE: Guarde a Nota Fiscal de Venda, O Certificado de Garantia do produto e apresente-os quando necessitar de assistência técnica.

ATENÇÃO: Leia o Manual de Instruções do proprietário e todos os avisos de perigo e atenção antes de operar o equipamento.













**Toyama**<sup>®</sup>  
*Power Products*

---